

OPEL Mokka X



		Enjoy	Innovation
бензин	5 врати		со ДДВ
	Мотор	Менувач	без ДДВ
	1.4 Turbo ECOTEC® Start/Stop 88 кВ/120 КС	6-брзински мануелен	20 112 17 044
	1.4 Turbo ECOTEC® Start/Stop 103 кВ/140 КС	6-брзински мануелен	- 23 874 20 232
1.4 Turbo 103 кВ/140 КС	6 степен автоматски менувач	-	24 456 20 726

		Enjoy	Innovation
дизел	5 врати		со ДДВ
	Мотор	Менувач	без ДДВ
	1.6 дизел ECOTEC® Start/Stop 100 кВ/136 КС	6-брзински мануелен	-
	1.6 дизел 100 кВ/136 КС	6 степен автоматски менувач	-
1.6 дизел Start/Stop 4x4 100 кВ/136 КС	6-брзински мануелен	-	27 409 23 228 28 077 23 794 28 918 24 507

ОПЦИОНАЛНИ ПАКЕТИ	Enjoy		Innovation	
	со ДДВ	без ДДВ	со ДДВ	без ДДВ
"Opel Eye" Пакет	755		755	
Подобрен приказ на информациите на инструмент-таблата на возачот (еднобоен), Систем за избегнување на судир од напред, Сигнал за преминување во друга сообраќајна лента, Препознавање на сообраќајни знаци	640		640	
Пакет за удобност	593		-	
Фиока за складирање под седиштето на совозачот, Климатизација, двојна автоматска зона, електронска контрола на климата, потпирач за раце на задните седишта со простор за складирање	503		-	
Зимски пакет	259		259	
Загревање кај предните седишта, Термички волан за управување	219		219	
Light & Sight пакет 1	140		S	
Сензор за дожд, Внатрешен ретровизор осетлив на светлина, Штитници од сонце со осветлено огледало, Автоматска контрола на осветлување, Автоматско поставување на височината на светлото	119		S	
Light & Sight пакет 2	1 511		1 511	
Предни светла LED, Приспособливо предно осветлување	1 281		1 281	
Електрична удобност пакет	388		388	
Предна и задна помош при паркирање, Надворешни ретровизори во боја на каросерија, електрично задвижувани, греени и електрично склопиви, Мокен штекер 12V	329		329	
Enjoy Локален пакет 1	1 122		-	
Електрична удобност пакет, Light & Sight пакет 1, Пакет за удобност	951		-	
Премиум Локален Пакет	-		1 984	
Light & Sight пакет 2, Задна камера, Радио Intellilink RF900 Navi	-		1 681	
OPC Line Sport пакет	1 187		1 187	
	1 006		1 006	
"Black Edition" Пакет	-		1 511	
Црвен покрив, Црвени огледала, Тркала од лесна легура 18 x 7.0J Design 6, Црна	-		1 281	

Аксессуары	Enjoy		Innovation	
	со ДДВ	без ДДВ	со ДДВ	без ДДВ
Дополнителна опрема/ влечна кука која може да се одстрани	604		604	
Дополнителни појасеви за влечење	512		512	
Патосници - премиум	108		108	
	92		92	

НАДВОРЕШНА ОПРЕМА	Enjoy		Innovation	
	со ДДВ	без ДДВ	со ДДВ	без ДДВ
Основна боја	0		0	
	0		0	
Сјајна боја	216		216	
	183		183	
Металик боја	421		421	
	357		357	
Boutique боја	583		583	
	494		494	
Кровни шини за прикачување на багаж	S		S	
Тип на прозорец со соларна апсорпција	S		S	
Затемнети задни прозори "Solar Protect"	162		162	
	137		137	
Предно стакло, со апсорпција на топлина	S		S	
Предно светло за магла	S		S	
Задни светла за магла	S		S	
Предни светла LED	971		971	
	823		823	
LED задни светла	216		216	
	183		183	
Надворешни рачки на врати обоени со боја на каросеријата	S		S	
Странични ретровизори со греене, несферични (само на страната на возачот), рачно свиткување, во боја на возило	(S)		(S)	
Електричен сончев покрив, транспарент	518		518	
	439		439	
Не константен систем за бришење со одмрзнувач	S		S	
Обложена врата	-		51	
	-		43	

ВНАТРЕШНА ОПРЕМА		Enjoy	Innovation
		со ДДВ без ДДВ	со ДДВ без ДДВ
Внатрешност „Milano“, црно цет	TATA	0 0	-
Ткаенина „Lighthouse Rhombus“ (Moroccana), црно Jet black / Jet black	TAR7	-	0 0
Ентериер кожа "Jasmin", Jet Black / Morello Red			1 295
Спортски предни седишта, Загревање кај предните седишта, Термички волан за управување, Наслон за глава позади, централно, Поделба на задни седишта, преклопување, 60/40 со наслон за рака назад	TATQ	-	1 097
Кожа „Jasmin“, црно Jet Black / кафеаво Brandy			1 295
Спортски предни седишта, Загревање кај предните седишта, Термички волан за управување, Наслон за глава позади, централно, Поделба на задни седишта, преклопување, 60/40 со наслон за рака назад	TAJQ	-	1 097
Ергономско спортско седиште, возач и совозач	AE4	592 502	S
Ергономско спортско седиште, возач	AUS	436 369	-
Поделба на задни седишта, преклопување, 60/40 со наслон за рака назад	AMG	-	54 46
Рачно подесување на предното седиште, 4 насоки, возач	AH3	S	S
Задна клупа деллива 60/40	A77	S	S
Електрични прозорци за возачот	AXG	S	S
Електрични прозорци за патникот	AEF	S	S
Автоматски задни прозори	AER	S	S
Штитници од сонце за возач и совозач со интегрирани огледала	DLV	(S)	-
Тврда багажна покривка, карго	EN6	S	S
Помошна рачка за преден и задни патници	E27	S	S
Трикрак кожен волан	N34	S	S
Столб на управувачот со можност за накусување, продолжување	N37	S	S
Електричен греач QuickHeat		205 174	205 174
	C32		
Климатизација со филтер за честички со рачни контроли	C67	S	S
Автоматичен двузонав климатик со електронно управление на климатичната инсталација	CJ2	-	378 320
Помошно греење со помош на гориво со тајмер	K07	1 780 1 508	1 780 1 508
Осветлена предна остава	U27	S	S
Далечинско електрично заклучување на вратите	ATG	S	S
Задна камера	UVC	216 183	216 183
Моно тонска сирена	U04	S	S

СИСТЕМ ЗА ИНФО И ЗАБАВА		Enjoy	Innovation
		со ДДВ без ДДВ	со ДДВ без ДДВ
Радио R300			
6 звучници, Hands-Free Телефон (УНР), Долга кровна антена, УСБ-приклучок, Радио контрола кај управувачот	IP1	S	-
Радио систем за инфозабава - Средно ниво (BYOM 2)		486	S
6 звучници, Hands-Free Телефон (УНР), Долга кровна антена, УСБ-приклучок, Радио контрола кај управувачот	IOA	412	
Радио Intellilink RF900 Navi		755	415
6 звучници, Hands-Free Телефон (УНР), Долга кровна антена, УСБ-приклучок, Радио контрола кај управувачот	IO6	640	352
Дигитален аудио систем со интегриран DAB/DAB+/DAB-R		162	162
Кровна антена, радио GPS, Телефон, дигитален аудио систем	U2Q	137	137
BOSE Систем - 6 Звучници + Sub-Woofers	UQA	540 458	540 458
Дисплеј за возач со напредни функции (Графика во повеќе бои)	UDD	129 109	129 109

БЕЗБЕДНОСТ		Enjoy	Innovation
		со ДДВ без ДДВ	со ДДВ без ДДВ
Систем за следење на притисокот во гумите (TPSM)	UJM	S	S
Систем на сопирачки против пролизгување (ABS)	JL9	S	S
Автоматски темпомат, подесување на брзина	K33	S	S
Воздушни перничичња за возачот и за совозачот, странични перничичња, плафонски перничичња-завеси	AYC	S	S
Активни наслони за глава на предните седишта подесиви во 4 насоки	AHR	S	S
Прекинувач за деактивирање на воздушното пернице на совозачот (копче)	C99	S	S
Контрола на заклучување, далечински влез, пасивен влез (PEPS)	AVJ	378 320	378 320
Електричен уред за одвркање од неовластен упад заради кражба	UTJ	S	S
Аларм против крајби	UTT	216 183	216 183

ГУМИ		Enjoy	Innovation
		со ДДВ без ДДВ	со ДДВ без ДДВ
17" алуминиумско тркало 17 x 7.0, J, 5, со два крака, Sparkle Silver	WQX	S	S
Тркала од лесна легура 18 x 7.0J	RI6	108 92	-
Тркала од лесна легура 18 x 7.0J Design 10	RRU	-	108 92
Тркала од лесна легура 18 x 7.0J Design 6, Црна	REY	108 92	108 92
Тркало од алуминиум 18 x 7.0, J	RV8	-	0 0
Тркало 19 x 7.5, J, алуминиум	RT7	540 458	540 458
Гума 215/60R17 SL 96H BW AL3 (Goodyear 17" гума за сите сезони)	R55	270 229	270 229
Пневматик и тркало, комплет	KTI	S	S
Помошно тркало со намалена димензија T155/90 R16	RVZ	54 46	54 46

Основни карактеристики	
КАРОСЕРИЈА	5 врати
Висина (mm)	1658
Должина (mm)	4275
Меѓускино растојание (mm)	2555
Ширина (со/без странични ретровизори)	2038 / 1781
Ширина на патека (предни/задни гуми) (mm)	1541 / 1540
Радиус на завој в метри	
От стена до стена	11,5

Основни карактеристики	
Димензии на багажниот простор (ECE/GM) во mm	5 врати
Должина по подот до наслоните на задните седишта	730
Должина по подот со наслони на задното седиште преклопени напред	1428
Ширина помеѓу куќиштето на тркалата	915
Висина на багажот	723
Волумен на багажниот простор (ECE/GM) во L	
Капацитет на багажниот простор под поклопецот	356
Носивост на багажниот простор до ивицата на позадината од предното седиште	785
Носивост на багажниот простор до предното седиште и кровот	1372

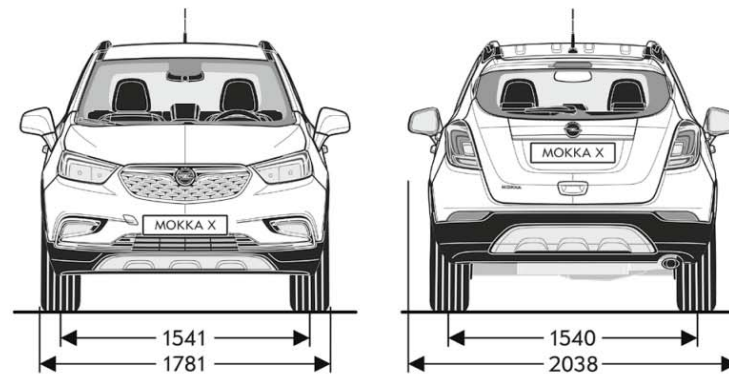
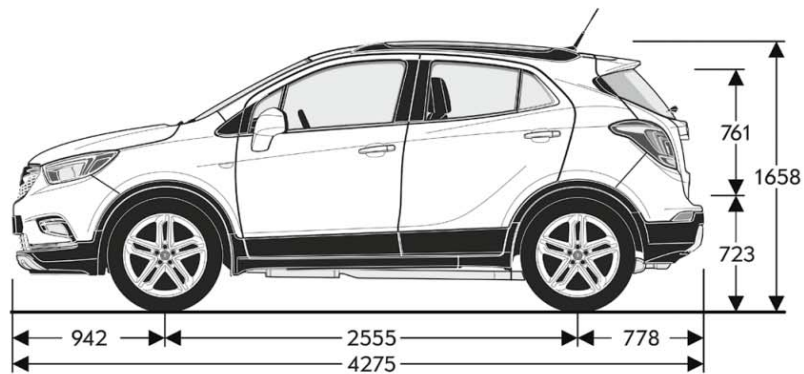

бензин Motor				дизел Motor		
Motor	1.4 Turbo ECOTEC® Start/Stop (88 kW/120 KС)	1.4 Turbo ECOTEC® Start/Stop (103 kW/140 KС)	1.4 Turbo (103 kW/140 KС)	1.6 дизел ECOTEC® Start/Stop (100 kW/136 KС)	1.6 дизел (100 kW/136 KС)	1.6 дизел Start/Stop 4x4 (100 kW/136 KС)
Норма на издувни гасови	Euro 6d-TEMP	Euro 6d-TEMP	Euro 6d-TEMP	Euro 6d-TEMP	Euro 6d-TEMP	Euro 6d-TEMP
Гориво	бензин	бензин	бензин	дизел	дизел	дизел
Број на цилиндри	4	4	4	4	4	4
Пречник во mm	72,5	72,5	72,5	79,7	79,7	79,7
Од во mm.	82,6	82,6	82,6	80,1	80,1	80,1
Зафатнина (cm ³)	1364	1364	1364	1598	1598	1598
Макс. сила (kW/KС)	88 / 120	103 / 140	103 / 140	100 / 136	100 / 136	100 / 136
Макс. сила при број на вртежи во минута	4800-6000	4900-6000	4900-6000	3500-4000	3500-4000	3500-4000
Макс. вртежен момент (Nm)	175	200	200	320	320	320
Макс. вртежен момент при број на вртежи во минута	2000-2250	1850-4900	1850-4900	2000	2000	2000
Тежина и носивост на осовината во кг.				Тежина и носивост на осовината во кг.		
Тежина на празно возило вклуч. Возач	1394	1394	1409	1449	1462	1504
Дозволена бруто тежина на возилото	1828	1828	1843	1883	1896	1938
Товар	434	434	434	434	434	434
Максимална сила на влечење без сопирање	500	500	500	500	500	500
Максимална сила на влечење,сопирање (12% градиент)	1200	1200	1200	1500	1500	1500
потрошувачка на гориво (л/100 км)				потрошувачка на гориво (л/100 км)		
Менувач	6-брзински мануелен	6-брзински мануелен	6 степен автоматски менувач	6-брзински мануелен	6 степен автоматски менувач	6-брзински мануелен
градско	8,2-8,1	8,3-8,2	8,9-8,8	5,6-5,5	7,1-6,8	6,3-6,1
екстра градско	5,7-5,6	5,6-5,5	6,1-5,8	4,7-4,5	4,9-4,7	5,2-5,0
комбинирано	6,6-6,5	6,6-6,5	7,1-6,9	5,0-4,9	5,7-5,5	5,6-5,4
CO ₂ емисија (г/км)	151-148	150-147	162-157	131-127	149-143	146-142
Максимална брзина (км/ч)	185	196	191	190	188	187
Забрзување 0-100 км/ч (с)	10,9	9,9	10,7	9,9	10,9	10,3

Содржината е заснована на информациите достапни од 25. јануари 2019. Вашиот Opel дилер може да Ви даде точни информации за можните промени, кои може да се појават во меѓувреме. Податоците се од информативен карактер и Opel Southeast Europe LLC не е одговорен за точноста на истите. Опционалната опрема се наплаќа дополнително. Доколку сакате да порачате возило, контактирајте го вашиот Opel дилер за повеќе информации.

Рециклирање: Информации за влијанието на животната околина, за нашата повратна мрежа и рециклирање на искористените возила, може да се најде на: www.opel.mk

Opel Southeast Europe LLC, Budaörs, јануари 2019.