

OPEL Crossland X



		Enjoy	Innovation	
бензин	Crossland X		со ДДВ	
	Мотор	Менувач	без ДДВ	
	1.2 60 кВ/81 КС	5-брзински мануелен	16 642 14 103	17 810 15 093
	1.2 Turbo Start/Stop 81 кВ/110 КС	6-брзински мануелен	-	19 871 16 840
	1.2 Turbo Start/Stop 81 кВ/110 КС	6 степен автоматски	-	22 935 19 437

		Enjoy	Innovation	
дизел	Crossland X		со ДДВ	
	Мотор	Менувач	без ДДВ	
	1.5 дизел Start/Stop 75 кВ/102 КС	6-брзински мануелен	19 730 16 720	20 910 17 720
	1.5 дизел Start/Stop 88 кВ/120 КС	6 степен автоматски	-	22 995 19 488

ОПЦИОНАЛНИ ПАКЕТИ		Enjoy	Innovation
		со ДДВ без ДДВ	со ДДВ без ДДВ
Пакет за осветлување и видик		94	
Сензор за дожд, Огледало I/S за шминкање, штитник за сонце, возач и совозач со огледало и капаче и осветл., Електрохроматски внатрешен ретровизор, Внатрешно светло, кров, дупло читање, назад, Автоматско менување на светлото со детектор за тунел		80	S
CWX			
Пакет за задна камера		413	413
Предна и задна помош при паркирање, Камера за помош при паркирање		350	350
CXG			
Зимски пакет		271	236
Загревање кај предните седишта, Кожен управувач со 3 крака со 3 мат хром капаци, Термички волан за управување		230	200
CWG			
Пакет за разновидност		472	472
Лизгање на задни седишта, поделба 40:60 и преклопување, наслон за рака вкл. складирање и продолжен простор за скии, Наслон за глава позади, централно, Дел за складирање на подот „flex floor“ со можност за товарење под разделникот на подот		400	400
B59			
Пакет за безбедност		472	413
Индокатор за сензор за системот за будност на возачот - DDS, Дисплеј за возач со напредни функции (Графика во повеќе бои), Систем за избегнување на судир од напред, Сензор за избегнување и ублажување на судар, Детекција на пешаци основно		400	350
BGP			
Пакет за осветлување		708	708
Пакет за осветлување и видик, Предни светла LED, Високо/ниско усмерување на светлосниот сноп, вклучува автоматски предни светла и брисачи на ветробранското стакло, Автоматско позиционирање на предните светла, LED задни светла		600	600
CWJ			
Пакет задна камера +		555	555
Предна и задна помош при паркирање, Задна камера со панорамски поглед (180 °)		470	470
2ED			
Пакет Паркирај и замини		873	873
Електрика и греење на надворешни ретровизори, во боја на каросеријата, електрика на преклопување со предупредување на странична слепа точка, Индикатор за сензор за ултрасонично детектирање за слепа точка, Помошни сензори за паркирање, Задна камера со панорамски поглед (180 °)		740	740
2EX			
Пакет Паркирај и замини II		743	743
Електрика и греење на надворешни ретровизори, во боја на каросеријата, електрика на преклопување со предупредување на странична слепа точка, Индикатор за сензор за ултрасонично детектирање за слепа точка, Помошни сензори за паркирање, Камера за помош при паркирање		630	630
2F7			
Пакет Енџоу плус		625	
Пакет за осветлување и видик, Аларм за автомобил, Предно светло за магла, Клима уред со електронско управување, Кожен управувач со 3 крака со 3 мат хром капаци		530	-
LPJZ			
НАДВОРЕШНА ОПРЕМА		Enjoy	Innovation
		со ДДВ без ДДВ	со ДДВ без ДДВ
Основна боја		0	0
BAS		0	0
Сјајна боја		354	354
9BR		300	300
Металик боја		354	354
9M2		300	300
Boutique боја		531	531
BBQ		450	450
Електрика и греење на надворешни ретровизори, во боја на каросеријата, рачно преклопување		S	S
DXK			
Фиксен сончев покрив со електрично управуван штитник од сонце		944	944
CFD		800	800
Носач за багаж, покривна шина		S	S
AKP			
Тип на прозорец со соларна апсорпција		59	59
AKO		50	50
Затемнети стакла, тип 2		153	153
C50		130	130
Ветробранско стакло со греење		142	142
C50		130	130
Носач за багаж, покривна шина		142	142
V2P		120	120
Асистент за паркирање на задниот дел		260	260
UD7		220	220
Предна и задна помош при паркирање		413	413
UD5		350	350
Халогени предни светла		S	S
T4A			
Дневни светла, LED		S	S
T3S			
Предно светло за магла		142	142
T3U		120	120
LED задни светла		142	142
UGE		120	120
Боја на минерално црна, (Black Meet Kettle)		590	590
93T		500	500
Боја на горниот дел, планинско бела		590	590
09T		500	500
Боја на горниот дел, сатенско челично сива		590	590
90T		500	500
Сребрени плочи против пролизгување (браник напред и назад) и хромирана лајсна со лого		-	S
V35			
Заден спојлер		S	S
T43			
Кука за приколка		472	472
V65		400	400
Отстранување на знакот на моторот		12	12
W5T		10	10

ВНАТРЕШНА ОПРЕМА		Enjoy	Innovation
		со ДДВ без ДДВ	со ДДВ без ДДВ
Ниво на декор 2 „Peanut“, црно Jet	TATZ	S	-
Ниво на декор 2.1 „Florey“ (ткаенина/винил), црно Jet		472	-
Ергономско Спортско седиште за возач и совозач - пакет	TAT1	400	-
Ниво на декор 4 „Florey“ (ткаенина/винил), црно Jet	TAR9	-	S
Ниво на декор 4 „Florey“ (ткаенина/винил), црно Jet		-	413
Ергономско Спортско седиште за возач и совозач - пакет	TAR8	-	350
Ниво на опременост „Siena“, кожа, Jet black (AGR)		-	2 065
Пакет за разновидност, Зимски пакет, Ергономско Спортско седиште за возач и совозач - пакет	TAUY	-	1 750
Ергономско Спортско седиште за возач и совозач - пакет (со TAT1//TAUX/TAR8/TAUY)			
Рачен прилагодувач, 8 насоки, страна на возачот&совозачот (пред/потоа, висина, електрика на навалување наназад/напред на седиште), Мануелна екстензија на наслонот, Неактивно ограничување на главата на предното седиште, Автоматска лумбална поддршка, во 4 насоки, Прегради на наслон на предните седишта назад	SRY	(S)	(S)
Пакет функции, седиште на возач и совозач (со TATX/TATZ/TAVI/TAUA/TAR9)		354	354
Рачен прилагодувач, 8 насоки, страна на возачот&совозачот (пред/потоа, висина, електрика на навалување наназад/напред на седиште), Автоматска лумбална поддршка, во 4 насоки	J31	300	300
Безжично полнење за мобилни уреди	K4C	118 100	118 100
Наслон за рака, напред, за возачот	D05	118 100	S
Дел за складирање на подот „flex floor“ со можност за товарење под разделникот на подот	DT3	35 30	S
Подни теписи од велур, комплет од 4	B50	S	S
Волан, 3-краци, полиуретан (PU) црно сребрена боја на рамка		S	-
Препознавање на сообраќајни знаци	N52		
Кожен управувач со 3 крака со 3 мат хром капаци	N34	118 100	S
Аудио команди на управувачот & Универзален „Hands-free“ телефон со Bluetooth или Универзален	UC3	S	S
Автоматски темпомат, подесување на брзина	K33	S	S
Климатизација со филтер за честички со рачни контроли	C67	S	-
Клима уред со електронско управување	CJ2	944 800	S

СИСТЕМ ЗА ИНФО И ЗАБАВА		Enjoy	Innovation
		со ДДВ без ДДВ	со ДДВ без ДДВ
Радио 4.0 IntelliLink		S	S
Подобрен инструмент за приказ на информации за возачот, USB приклучок, 2.1 A, 6 звучници, Кратка кровна антена	IOA		
Радио Navi 5.0 IntelliLink		944	767
Дисплеј за возач со напредни функции (Графика во повеќе бои), 2 USB-приклучоци, 2.0 A (заеднички за двата USB-приклучоци), 6 звучници, Кратка кровна антена	IO6	800	650
Дигитален аудио систем со интегрирани DAB/DAB+/DMB-R	U2Q	177 150	177 150
Премиум звучен систем со 7 звучници (вкл. сабвуфер)	UQG	354 300	354 300
Дизплеј напред	UV6	472 400	472 400
Борд компјутер	U68	S	S

БЕЗБЕДНОСТ		Enjoy	Innovation
		со ДДВ без ДДВ	со ДДВ без ДДВ
Програма за електронска стабилност (ESP)	FX3	S	S
Асистент за тргање на угорница	KB5	S	S
Систем за откривање на издувани пнеуматици	UJO	S	S
Воздушни перничичња за возачот и за совозачот, странични перничичња, плафонски перничичња-завеси	AYC	S	S
Предна камера, со аларм за пречекоривање на лентата	UFL	S	S
Моно тонска сирена	U04	S	S
Еден привезок	KTM	S	-
Два клуча	KTF	12 10	S
Контрола на заклучување, далечински влез, пасивен влез (PEPS)	AVJ	295 250	295 250
За спречување кражба, неовластено влегување	UTJ	142 120	142 120
Препознавање на сообраќајни знаци	UVX	175 148	175 148

ГУМИ		Enjoy	Innovation
		со ДДВ без ДДВ	со ДДВ без ДДВ
Челични тркала, 6.5 J x 15, капаци на тркалата, сребрено	CWAA	0 0	-
Челични тркала, 6.5 J x 15, целосни капаци на тркалата, сребрено	CWAB	S	-
Тркала од лесна легура, 6.5 J x 16, дизајн со 4 двојни краци, сребрено	CWAC	354 300	S
Тркала од лесна легура, 6.5 J x 16, дизајн со 4 двојни краци, машинска обработка, сјајно Титан	CWAD	-	94 80
Тркала од легура, 6.5 J x 16, дизајн со 4 двојни краци, машинска обработка, основна црна боја	CWAK	-	94 80
Тркала од легура, 6.5 J x 16, дизајн со 4 двојни краци, машинска обработка, бела боја	CWAF	-	94 80
Тркала од лесна легура, 6.5 J x 17, дизајн со повеќе краци, машинска обработка, техничко сиво	CWAH	-	236 200
Тркала од лесна легура, 6.5 J x 17, дизајн со повеќе краци, машинска обработка, сјајно Титан	CWAI	-	236 200
Тркала од лесна легура, 6.5 J x 17, дизајн со 4 двојни краци, сребрено	CWAG	472 400	118 100
Гуми за сите сезони, 195/60 R16 89H (со CWAB/CWAC/CWAD/CWAE/CWAF)	Q3Q	236 200	236 200
Пневматик и тркало, комплет	KTI	S	S
Челично резервно тркало за заштеда на простор 16 x 3.5	RV0	71 60	71 60

Основни карактеристики	
Каросерија	Crossland X
Висина (мм)	1605
Должина (мм)	4212
Меѓускино растојание (мм)	2604
Ширина (со/без странични ретровизори)	1976 / 1765
Ширина на патека (предни/задни гуми) (мм)	1513 / 1491
Радиус на вртење	
Помеѓу внатрешен простор	11,2

Основни карактеристики	
Димензии на багажниот простор (ECE/GM) во mm	Crossland X
Должина по подот до наклоните на задните седишта	793
Должина по подот со наслони на задното седиште преклопени напред	1483
Ширина помеѓу куќиштето на тркалата	947
Максимална ширина	1000
Висина на багажот	728
Волумен на багажниот простор (ECE/GM) во L	
Капацитет на носивост на товар	410-520
Со наклонот на задното седиште преклопено напред до горната ивица на наслонот на предното седиште	810
Со наклонот на задното седиште преклопено напред до под покривот	1255

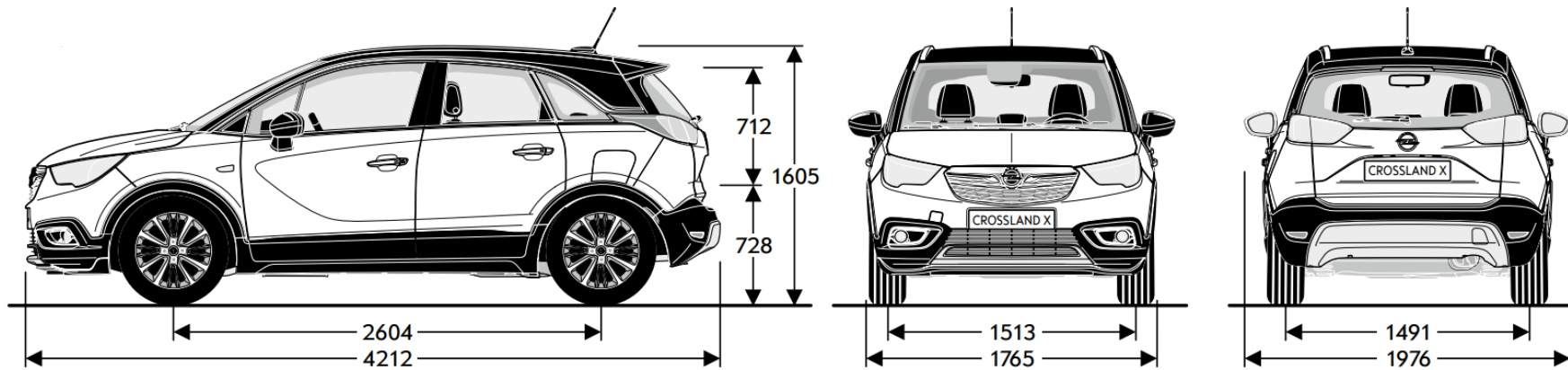

Мотор	бензин Motor			дизел мотори	
	1.2 (60 kW/81 КС)	1.2 Turbo Start/Stop (81 kW/110 КС)	1.2 Turbo Start/Stop (81 kW/110 КС)	1.5 дизел Start/Stop (75 kW/102 КС)	1.5 дизел Start/Stop (88 kW/120 КС)
Норма на издувни гасови	Euro 6d-TEMP	Euro 6d-TEMP	Euro 6d-TEMP	Euro 6d-TEMP	Euro 6d-TEMP
Гориво	бензин	бензин	бензин	дизел	дизел
Број на цилиндри	3	3	3	4	4
Пречник во mm	75,0	75,0	75,0	75,0	75,0
Од во mm.	90,5	90,5	90,5	84,8	84,8
Зафатнина (cm ³)	1199	1199	1199	1499	1499
Макс. сила (kW/КС)	60 / 81	81 / 110	81 / 110	75 / 102	88 / 120
Макс. сила при број на вртежи во минута	5750	5500	5500	3750	3750
Макс. вртежен момент (Nm)	118	205	205	250	300
Макс. вртежен момент при број на вртежи во минута	2750	1500	1500	1750	1750

Тежина и носивост на осовината во кг.			Тежина и носивост на осовината во кг.	
Тежина на празно возило вклуч. Возач	1174	1245	1289	1361
Дозволена бруто тежина на возилото	1690	1770	1805	1855
Товар	516	525	516	494
Максимална сила на влечење без сопирање	560	600	600	650
Максимална сила на влечење,сопирање (12% градиент)	650	840	840	870

Менувач	потрошувачка на гориво (л/100 км)			потрошувачка на гориво (л/100 км)	
	5-брзински мануелен	6-брзински мануелен	6 степен автоматски	6-брзински мануелен	6 степен автоматски
градско	6,2	5,4	6,5	4,7	4,4
екстра градско	4,4	4,3	5,0	3,5	3,8
комбинирано	5,1	4,7	5,6	4,0	4,0
CO ₂ емисија (g/km)	117	107	127	105	105
Максимална брзина (км/ч)	170	187	187	178	183
Забрзување 0-100 км/ч (с)	14,5	10,9	11,8	11,7	11,5

Содржината е заснована на информациите достапни од 25. јануари 2019. Вашиот Opel дилер може да Ви даде точни информации за можните промени, кои може да се појават во меѓувреме. Податоците се од информативен карактер и Opel Southeast Europe LLC не е одговорен за точноста на истите. Опционалната опрема се наплаќа дополнително. Доколку сакате да порачате возило, контактирајте го вашиот Opel дилер за повеќе информации.

Рециклирање: Информации за влијанието на животната околина, за нашата повратна мрежа и рециклирање на искористените возила, може да се најде на: www.opel.mk

Opel Southeast Europe LLC, Budaörs, јануари 2019.