

OPEL Combo Life



| бензин | Combo | | Enjoy |
|--------|----------------------------------|---------------------|-------------------------|
| | Мотор | Менувач | L1H1 |
| | | | Standard |
| | | | со ДДВ без ДДВ |
| | 1.2 Start/Stop 81 kW / 110 kW | 6-брзински мануелен | 18 456 15 640 |

| дизел | Combo | | Enjoy | |
|-------|--|---------------------|-------------------------|-------------------------|
| | Мотор | Менувач | L1H1 | L2H1 |
| | | | Standard | Standard |
| | | | со ДДВ без ДДВ | |
| | 1.5 дизел 55 kW / 75 kW | 5-брзински мануелен | 19 078 16 168 | - |
| | 1.5 дизел Start/Stop 75 kW / 100 kW | 5-брзински мануелен | 19 285 16 343 | 19 700 16 695 |

| ОПЦИОНАЛНИ ПАКЕТИ | | Enjoy | |
|--|------|--------|--------------|
| | | со ДДВ | без ДДВ |
| Sight & Light пакет | | | 311 |
| Сензор за дожд, Внатрешен ретровизор осетлив на светлост, Автоматско управување на долгите светла, 3,5-инчен екран во боја, Светла за магла со функција за свиоци | CWX | | 264 |
| Детски пакет | | | 259 |
| Дополнителен ретровизор со поглед на вториот ред на седишта, Штитник за сонце во вториот ред, Совозачко седиште, на преклопување, Безбедносна мрежа | WV6 | | 219 |
| Пакет за сите временски услови | | | 104 |
| IntelliGrip | PS4 | | 88 |
| Клима & Музика пакет 2 | | | 1 503 |
| Multimedia Navi Pro, Автоматски клима уред, двозонски, филтер за честички и мирис, сензор за влажност, Sight & Light пакет | XIDZ | | 1 274 |
| Пакет за паркирање (само со IO5/IO6) | | | 726 |
| Задна камера за помош при паркирање, Паркинг сензори, напред и назад, Задна камера со панорамски поглед (180 °), Сензор индикатор за слепи точки (мртов агол), Електрика и греење на надворешни ретровизори, Светла за магла со функција за свиоци, Електрични прозорци за возачот, Задни стакла со електричен погон | XIEE | | 615 |
| Зимски пакет | | | 311 |
| Предни седишта со греачи (возач и совозач), Кожен управувач со 3 краци, спортски | XIBV | | 264 |
| "Comfort" пакет | | | 1 037 |
| Задни стакла со електричен погон (горе/доле), Електрични прозорци за возачот, Електрика и греење на надворешни ретровизори, Мултимедијално радио, Паркинг сензори, назад, Задна камера со панорамски поглед (180 °) | XIEL | | 879 |
| "Executive" пакет 2 (само со CWX) | | | 3 110 |
| Автоматски клима уред, двозонски, филтер за честички и мирис, сензор за влажност, Електрика и греење на надворешни ретровизори, Кожен управувач со 3 краци, спортски, Предни седишта со греачи (возач и совозач), Head - up дисплеј, Електрична сопирачка за паркирање, Multimedia Navi Pro, Напредна помош при паркирање со камера за возење наназад, полуавтоматско управување и кочење, Сензор индикатор за слепи точки (мртов агол), Светла за магла со функција за свиоци, Вентилациони отвори на големата централна конзола со наслон за рака и вклучен електричен вентилатор, Задна камера со панорамски поглед (180 °), Задни стакла со електричен погон (горе/доле), Електрични прозорци за возачот | XIEG | | 2 636 |
| Безбедносен пакет | | | S |
| Систем за предупредување - сензор за избегнување судир од напред, Индикатор за сензор за задржување во лента, 3,5-инчен екран во боја, Препознавање на сообраќајни знаци на патот | B26 | | |
| НАДВОРЕШНА ОПРЕМА | | Enjoy | |
| | | со ДДВ | без ДДВ |
| Основна боја | BAS | | 0 |
| Металик боја | 9M2 | | 363 |
| Покривни шипки по цела должина | E2R | | 156 |
| Автоматско менување на светлата | T83 | | S |
| Светла за магла со функција за свиоци | T3U | | 166 |
| LED дневни светла | T7E | | 141 |
| Паркинг сензори, назад | UD7 | | 311 |
| Паркинг сензори, напред и назад | UD5 | | 264 |
| Куќиште за ретровизор во црна боја | DPK | | 415 |
| Преден браник во црна боја | VH6 | | 352 |
| Преден браник во боја на каросеријата | VU8 | | 0 |
| Заден браник во црна боја | VJG | | 0 |
| Заден браник во боја на каросерија | VN5 | | S |
| Црна странична заштитна украсна лајсна | B87 | | S |
| Странични лајсни во боја на каросеријата | B86 | | 104 |
| Рачки за отварање врата во црна боја | D72 | | 88 |
| Рачки за отварање врата во боја на каросеријата | D75 | | 0 |
| Електрика и греење на надворешни ретровизори | DXL | | 0 |
| Задна врата со прозорец | J1X | | 259 |
| | | | 219 |

| НАДВОРЕШНА ОПРЕМА | | Enjoy | |
|---|------|--------|---------|
| | | со ДДВ | без ДДВ |
| Задна врата која се отвара нагоре | J1U | S | |
| Задна врата со прозорец на отворање | J20 | 52 | 44 |
| Лева лизгачка врата со прозорец кој се отвора | CVE | S | |
| Десна лизгачка врата со прозорец кој се отвора | CVD | S | |
| Затемнети стакла | AKO | 104 | 88 |
| Панорамски кров со полица за складирање | C2K | 726 | 615 |
| Уред за влечење приколка со демонтажна кука за големи оптоварувања | VQ9 | 518 | 439 |
| Уред за влечење приколка до 50kg | VRA | 363 | 308 |
| Без ознака на моторот | W5T | 0 | 0 |
| ВНАТРЕШНА ОПРЕМА | | Enjoy | |
| | | со ДДВ | без ДДВ |
| Ткаенина, Mistral Gray Uplevel | TAUG | S | |
| Прилагодување на седиште на возачот во 6 насоки, рачно | A2V | S | |
| Совозачко седиште, на преклопување | D6K | 207 | 175 |
| Задно седиште - клупа, поделба 60/40 | AMG | S | |
| Задна клупа во вториот ред со 3 индивидуални седишта, со поделба 33/33/33, мануелно преклопување, со далечинско автоматско преклопување достапни од Q2 2019 | APS | 187 | 158 |
| Две индивидуални седишта во трет ред, на преклопување/демонтажно (за LWB само лизгање) | AXA | 0 | 0 |
| Предни седишта со греачи (возач и совозач) | KA1 | 259 | 219 |
| Предна подна конзола со преграда, лизгачки наслон за рака | DBU | 124 | 105 |
| Управувач со 3 краци, спортски | N54 | S | |
| Кожен управувач со 3 краци, спортски | N35 | 166 | 141 |
| Вентилациони отвори на големата централна конзола со наслон за рака и вклучен електричен вентилатор | C59 | 228 | 193 |
| Внатрешен ретровизор | D31 | S | |
| Внатрешен ретровизор осетлив на светлост | DD8 | 52 | 44 |
| Пакет за пушачи (запалка и пепелник) | DT4 | 21 | 18 |
| Простор за складирање во вториот ред | GI5 | 52 | 44 |
| Електрични прозорци за возачот | AXG | 104 | 88 |
| Задни стакла со електричен погон (горе/доле) | AER | 259 | 219 |
| Безбедносна мрежа | APT | 124 | 105 |
| Електричен приклучок на 230 V | KI5 | 104 | 88 |
| Мануелна (рачна) контрола на клима уред | C60 | S | |
| Автоматски клима уред, двозонски, филтер за честички и мирис, сензор за влажност | CJ2 | 207 | 175 |
| Дополнителен грејач независен од работењето на моторот, користи погонско гориво, тајмер | K07 | 829 | 703 |
| Дополнителен грејач независен од работењето на моторот, користи погонско гориво, тајмер, далечинско управување | K0R | 1 141 | 967 |
| 5 седишта | ZP5 | S | |
| 7 седишта (L1) | ZP7 | 622 | 527 |
| 7 седишта (L2) | ZP7 | 622 | 527 |

| | | Enjoy | |
|---|-----|-------------------|-----|
| СИСТЕМ ЗА ИНФО И ЗАБАВА | | со ДДВ без ДДВ | |
| Радио RD6 со Bluetooth и USB приклучок | IO7 | S | 415 |
| Мултимедијално радио со проекција на телефон и екран во боја | IO5 | 352 | 829 |
| Multimedia Navi Pro, со проекција на телефон и голем екран во боја и навигација | IO6 | 703 | 104 |
| Интегриран дигитален аудио систем, DAB/DAB+/DMB-R | U2Q | 88 | 156 |
| CD и MP3 | TG5 | 132 | 363 |
| Head - up дисплеј | UV6 | 308 | 104 |
| Безжичен полнач за мобилни уреди | K4C | 88 | |
| | | Enjoy | |
| БЕЗБЕДНОСТ | | со ДДВ без ДДВ | |
| Програма за електронска стабилност (ESP) | FX3 | S | S |
| Заштитни воздушни перничувања за возач и совозач, странично и од страна на покривот, напред и назад | AY2 | S | 233 |
| Контрола на заклучување, далечинска контрола, пасивен влез (PEPS) | ATH | 197 | S |
| Еден привезок | KTM | S | 21 |
| Два клуча на преклопување | KTF | 18 | S |
| Автоматска електронска контрола на темпоматот, регулатор на брзина | K33 | S | 435 |
| Автоматски темпомат, прилагодлив, електронски со ограничувач на брзината | K38 | 369 | 311 |
| Задна камера со панорамски поглед (180 °) | UVP | 264 | 156 |
| Сензор индикатор за слепи точки (мртов агол) | UDQ | 132 | 104 |
| Напредна помош при паркирање со камера за возење наназад, полуавтоматско управување и кочење | UFQ | 88 | 26 |
| Индикатор за безбедносен ремен на возачот | UNG | 22 | 26 |
| Индикатор за безбедносен ремен, задни седишта, 2 ред | UH5 | 22 | 26 |
| Индикатор за безбедносен ремен, задни седишта, 3 ред | UH6 | 22 | S |
| Индикатор за сензор за задржување во лента | UNX | S | S |
| Систем за откривање на издувани пнеуматици | UJO | S | 156 |
| Електрична сопирачка за паркирање | J71 | 132 | 21 |
| Заштита под моторот | EQ9 | 18 | |
| | | Enjoy | |
| ГУМИ | | со ДДВ без ДДВ | |
| Челично тркало 16 x 6.5 | RRY | S | 415 |
| Тркало од лесна легура 16 x 6.5 | RRZ | 352 | 570 |
| Тркало од лесна легура 17 x 7.0 | RSB | 483 | 0 |
| Гуми 205/60R16 SL 92H BW HW1 | Q3D | 0 | 156 |
| Гуми All season 205/60R16 XL 96H BW ALE VAR1 | Q3X | 132 | S |
| Сет за поправка на гуми | KTI | S | 156 |
| Резервно тркало 16 x 6.5 | RU9 | 132 | |

| Основни карактеристики | |
|--|-------------|
| Каросерија | Life L1H1 |
| Висина (мм) | 1841 |
| Должина (мм) | 4403 |
| Меѓусокино растојание (мм) | 2785 |
| Ширина (со/без странични ретровизори) (мм) | 2107 / 1848 |
| Ширина на патека (предни/задни гуми) (мм) | 1553 / 1567 |
| Внатрешни димензии во l | |
| Волумен на багажниот простор (ECE/GM) | 597 |
| Радиус на вртење | |
| Од ивица до ивица | 10,80 |

| Основни карактеристики | |
|--|-----------|
| Тежина/товар | Life L1H1 |
| Тежина на празно возило вклуч. Возач | 1473-1599 |
| Дозволена бруто тежина на возилото | 2040-2290 |
| Капацитет на резервоар (l) | 50 |
| Максимална сила на влечење без сопирање | 600 |
| Максимална сила на влечење,сопирање (12% градиент) | 1000-1500 |
| Димензии на багажниот простор (ECE/GM) во mm | |
| Должина на подот | 1000 |
| Должина по подот со наслони на задното седиште преклопени напред | 1880 |
| Ширина помеѓу куќиштето на тркалата | 1149 |
| Висина | 1126 |

Combo Life L1H1

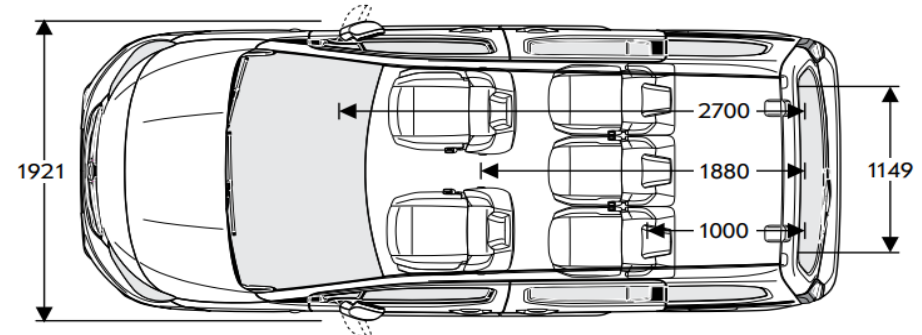
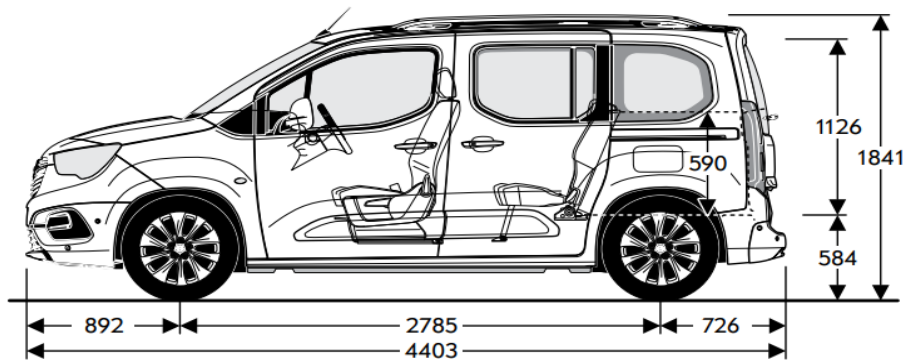
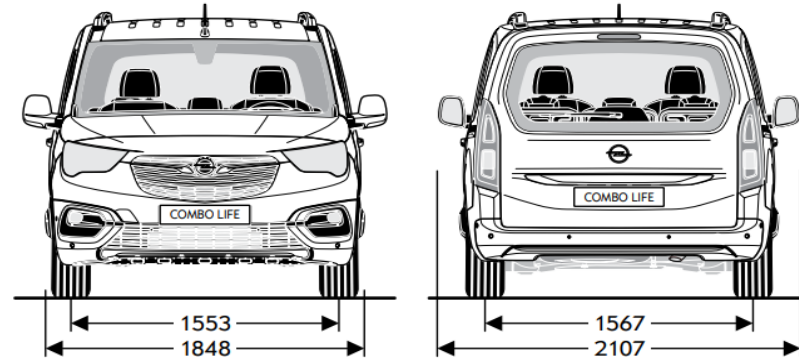
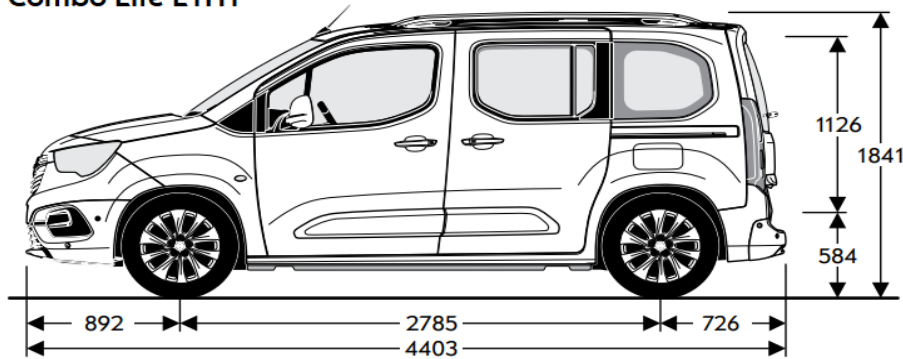

| бензин мотори | | дизел мотори | |
|---|------------------------------------|-----------------------------------|--|
| Мотор | 1.2 Start/Stop (81 кВ / 110 КС) | 1.5 дизел (55 кВ / 75 КС) | 1.5 дизел Start/Stop (75 кВ / 100 КС) |
| Норма на издувни гасови | Euro 6d-TEMP | Euro 6d-TEMP | Euro 6d-TEMP |
| Гориво | бензин | дизел | дизел |
| Број на цилиндри | 3 | 4 | 4 |
| Зафатнина (цм ³) | 1199 | 1499 | 1499 |
| Макс. сила (кВ/КС) | 81 / 110 | 55 / 75 | 75 / 100 |
| Макс. сила при број на вртежи во минута | 5500 | 3500 | 3500 |
| Макс. вртежен момент (Нм) | 205 | 230 | 250 |
| Макс. вртежен момент при број на вртежи во минута | 1750 | 1750 | 1750 |
| Потрошувачка на гориво (л/100 км) | | Потрошувачка на гориво (л/100 км) | |
| Менувач | 6-брзински мануелен | 5-брзински мануелен | 5-брзински мануелен |
| градско | 6,9–6,3 | 4,6 | 4,9–4,5 |
| екстра градско | 5,2–5,0 | 3,9–3,8 | 4,3–4,0 |
| комбинирано | 5,8–5,5 | 4,2–4,1 | 4,5–4,2 |
| СО ₂ емисија (г/км) | 133–125 | 110–108 | 118–110 |
| Максимална брзина (км/ч) | 175 | 153 | 175 |
| Забрзување 0-100 км/ч (с) | 11,8 | 16,5 | 12,7 |

Содржината е заснована на информациите достапни од 25. јануари 2019. Вашиот Opel дилер може да Ви даде точни информации за можните промени, кои може да се појават во меѓувреме. Податоците се од информативен карактер и Opel Southeast Europe LLC не е одговорен за точноста на истите. Опционалната опрема се наплаќа дополнително. Доколку сакате да порачате возило, контактирајте го вашиот Opel дилер за повеќе информации.
 Рециклирање: Информации за влијанието на животната околина, за нашата повратна мрежа и рециклирање на искористените возила, може да се најде на: www.opel.mk
 Opel Southeast Europe LLC, Vudaörs, јануари 2019.