

# OPEL Corsavan



	Van		Van
	Мотор	Менувач	со ДДВ без ДДВ
бензин	1.2 51 кВ/70 КС	5-брзински мануелен менувач	<b>9 941</b> 8 424
	1.4 55 кВ/75 КС	5-брзински мануелен менувач	<b>10 137</b> 8 591
	1.4 66 кВ/90 КС	5-брзински мануелен менувач	<b>10 481</b> 8 882
	1.4 Start/Stop 66 кВ/90 КС	5 степен Easytronic	<b>11 219</b> 9 507

	Van		Van
	Мотор	Менувач	со ДДВ без ДДВ
дизел	1.3 дизел Start/Stop 55 кВ/75 КС	5-брзински мануелен менувач	<b>13 186</b> 11 174
	1.3 дизел ECOTEC® Start/Stop 70 кВ/95 КС	5-брзински мануелен менувач	<b>13 776</b> 11 674
	1.3 дизел ECOTEC® Start/Stop 70 кВ/95 КС	5 степен Easytronic	<b>14 071</b> 11 924

ОПЦИОНАЛНИ ПАКЕТИ		Van	
		со ДДВ	без ДДВ
<b>Light &amp; Sight пакет 1</b>			<b>98</b>
Сензор за дожд, Автоматско менување на светлото со детектор за тунел, Внатрешен ретровизор осетлив на светлина	OCP	83	
<b>Пакет за помош на возачот 2</b>			<b>492</b>
Подобрен инструмент за приказ на информации за возачот, Предна камера, со аларм за пречекоривање на лентата, Препознавање на сообраќајни знаци, Систем за избегнување на судир од напред, Индикатор за оддалеченост, Внатрешен ретровизор осетлив на светлина	OBG	417	
<b>зимски пакет</b>			<b>278</b>
Загревање кај предните седишта, Термички волан за управување	OBL	236	
<b>Најдобро рангирана NCAP Rating Pack (4*)</b>			<b>S</b>
Воздушни перничувања за возачот и за совозачот, странични перничувања, плафонски перничувања-завеси, Потсетник за појас, напред совозач, Паметен потсетник за појасот на задното седиште	V4Z		
<b>Business Edition Пакет</b>			<b>787</b>
Рачна контрола на воздух, Радио ЦД УСБ (Тјунер, ЦД МПЗ со интегриран екран, Bluetooth и УСБ коенкција), Магленки, напред со црни рамки, Волан, 3-краци, кожен со сребрена боја на рамка, Борд компјутер	LP27	667	
<b>Пакет за ладно време</b>			<b>39</b>
	T2C	33	

НАДВОРЕШНА ОПРЕМА		Van	
		со ДДВ	без ДДВ
<b>Основна боја</b>			<b>0</b>
	BAS	0	
<b>Металик боја</b>			<b>344</b>
	9M2	292	
<b>Сјајна боја</b>			<b>128</b>
	9BR	108	
<b>Boutique боја</b>			<b>492</b>
	BBQ	417	
<b>Халогенски предни светла</b>			<b>S</b>
	CHSA		
<b>Халогенски предни светла со LED DRL</b>			<b>98</b>
	CHSB	83	
<b>Магленки, напред со црни рамки</b>			<b>118</b>
	CFL1	100	
<b>Електрика на надворешни ретровизори, електрично подесување, рачно преклопување (Основа: црна зрнеста; капак: боја на каросерија)</b>			<b>S</b>
	CMSA		
<b>Електрика на надворешни ретровизори, електрично подесување, рачно преклопување, со загревање (Основа: црна зрнеста; капак: боја на каросерија)</b>			<b>59</b>
	CMSG	50	
<b>Затемнети стакла</b>			<b>S</b>
	AKN		
<b>Затемнети стакла, тип 2</b>			<b>108</b>
	AKO	92	
<b>Спуштена спортска шасија, со спортска суспензија</b>			<b>132</b>
	XJ2	112	

ВНАТРЕШНА ОПРЕМА		Van	
		со ДДВ	без ДДВ
<b>Ткаенина во внатрешност spot, Shimmer Black</b>			<b>0</b>
Комфорт предни седишта	TANP	0	
<b>Ткаенина во внатрешност network, Moonray</b>			<b>0</b>
Спортски предни седишта	TANR	0	
<b>Прилагодувач на возачкото седиште</b>			<b>S</b>
	AG4		
<b>Висинско прилагодување на предно десно седиште</b>			<b>S</b>
	AG5		
<b>Уред за прилагодување на висината на седиштето на совозачот, 4 начини</b>			<b>49</b>
	AG6	42	
<b>Рачно подесување на предното седиште, 4 насоки, возач</b>			<b>74</b>
	AN3	63	
<b>Преден и заден држач за чаши</b>			<b>39</b>
	SVC	33	
<b>Пакет за пушачи (запалка и пепелник)</b>			<b>7</b>
	DT4	6	
<b>12V приклучок за струја, напред</b>			<b>S</b>
	KC5		
<b>Електрични прозорци за возачот</b>			<b>S</b>
	AXG		
<b>Електрични прозорци за патничко</b>			<b>S</b>
	AEF		
<b>Волан, 3-краци, полиуретан (PU) црно</b>			<b>S</b>
	N45		
<b>Волан, 3-краци, полиуретан (PU) црно сребрена боја на рамка</b>			<b>108</b>
	N52	92	
<b>Волан, 3-краци, кожен со сребрена боја на рамка</b>			<b>108</b>
<b>Радио контрола кај управувачот, Автоматски темпомат, подесување на брзина</b>			<b>92</b>
	N34	92	

		Van
ВНАТРЕШНА ОПРЕМА		со ДДВ без ДДВ
Автоматски темпомат, подесување на брзина	K33	89 75
HVAC систем на греење	C41	S
Рачна контрола на воздух	C60	787 667
Електронска контрола на климата	C68	974 825
Електронска контрола на климата со LP27	C68	384 325
загреано ветробранско стакло	C50	128 108
Сводна светилка, напред со светло за читање и микрофон за хендзфри телефон	C95	39 33
Моно тонска сирена	U04	S
Куки за мрежа в багажник	V91	49 42
Предпазна мрежа	AP9	S
Прекривка за багажниот простор	B75	74 63
Гумен тепих за под, багажен простор	BG9	74 63
Мрежа за складирање во преградата во делот за товари	BNN	74 63

		Van
СИСТЕМ ЗА ИНФО И ЗАБАВА		со ДДВ без ДДВ
Радио ЦД УСБ (Тјунер, ЦД МП3 со интегриран екран, Bluetooth и УСБ коенкција)		344
4 звучници, Кратка кровна антена, Сводна светилка, напред со светло за читање и микрофон за хендзфри телефон	CR02	292
Radio Infotainment Систем - Midlevel (BYOM 2)		593
4 звучници, Кратка кровна антена, Сводна светилка, напред со светло за читање и микрофон за хендзфри телефон	CR03	503
Radio Infotainment Систем - Midlevel (BYOM 2) со LP27	CR03	335 284
Navi 4.0 IntelliLink		1 045
4 звучници, Кратка кровна антена, Сводна светилка, напред со светло за читање и микрофон за хендзфри телефон	CR04	886
Navi 4.0 IntelliLink со LP27	CR04	787 667
Држач - Навигација (FlexDock основна плоча)	E84	59 50
Дигитален аудио систем со интегрирани DAB/DAB+/DMB-R	U2Q	236 200
Борд компјутер	U68	89 75
Задна камера (Достапно е само со: UD7 & UF7)	UVC	344 292
Подобрен инструмент за приказ на информации за возачот	UDC	49 42

		Van
БЕЗБЕДНОСТ		со ДДВ без ДДВ
Програма за електронска стабилност (ESP)	FZ3	S
Асистент за тргање на угорница	KB5	S
Систем за следење на притисокот во гумите (TPSM)	UJM	S
Прекинувач за деактивирање на воздушното перниче на совозачот (копче)	C99	S
Асистент за паркирање на задниот дел	UD7	187 158
Далечинско електронско заклучување на врати	AU3	S
Два клуча	KTF	S
Алармен систем за автомобили, повисоко ниво		197
Аларм против кражба, Свирка на аларм за одвраќање на крадци, Полуотворени прекинувачи, прекинувач за хауба, сигурносно LED светло на таблата со инструменти, одвраќање на крадци и порака во IPC	XIC5	167
Управувач со контрола на заклучување	PB4	30 25

		Van
ГУМИ		со ДДВ без ДДВ
Челично тркала 5.5J x 14 со раткапна флеш	RRB	S
Челично тркало 6.0J x 15 со раткапна флеш	RRL	59 50
Структ. тркало сим. 4 краци 6.0J x 15 со 4 двојни краци, стил. кап.	SKJ	98 83
Алу тркало 6.5J x 16, 4 двојни краци, варијанта на боја на површината #1: сребрена	RRZ	443 375
ГУМИ ALL 185/65 R15 SL 88T BW ALS		128
Достапно е само со: RRL/SKJ	RN3	108
гуми 195/55 R16 87H LRR		197
Достапно е само со: RRZ	RHW	167
гуми 195/55 R16 87H ALS		197
Достапно е само со: RRZ	RNR	167
гуми 195/55 R16 87H		197
Достапно е само со: RRZ	RNT	167
Целосна големина на челично резерно тркало (Достапно е само со: RRB/RRL/SKJ)	QQ5	(S)

		Van
Акcesoари		со ДДВ без ДДВ
Патосници - all weather	BDM	39 33
Велурни патосници	BDN	34 29

Основни карактеристики	
Каросерија	
Висина (мм)	Van 1479
Должина (мм)	4021
Меѓускино растојание (мм)	2510
Ширина (со/без странични ретровизори)	1944 / 1736
Ширина на патека (предни/задни гуми) (мм)	1472 / 1464
Радиус на вртење	
Од ивица до ивица	Van 10,30
Помеѓу внатрешен простор	10,50
Димензии на багажниот простор (ECE/GM)	
Должина по подот до наспоните на задните седишта	Van 1257
Ширина помеѓу куќиштето на тркалата	969
Висина на багажот	796
Висина на отварање	763
Ширина на отварање до висина на појасот	980
Волумен на багажниот простор (ECE/GM)	
Капацитет на носивост на товар	Van 285
Капацитет на багажниот простор до задниот раб на предното седиште и покривот	1050
Тежина и носивост на осовината во кг.	
Тежина на празно возило вклуч. Возач	Van 1120-1199
Дозволена бруто тежина на возило	1575-1665
Максимална сила на влечење,сопирање (12% градиент)/без сопирање	450-500 / 500-1000

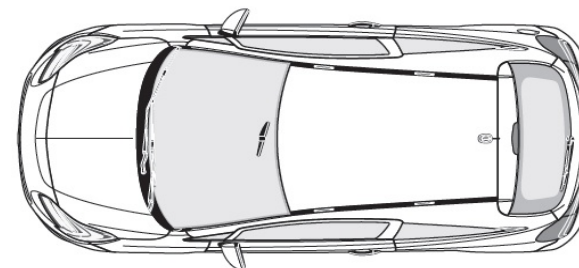
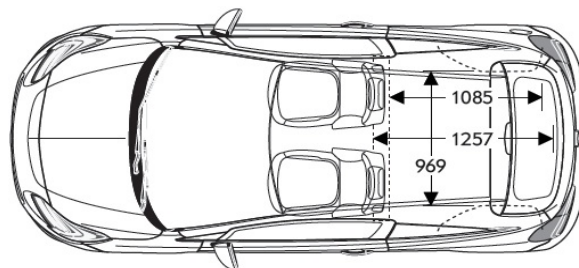
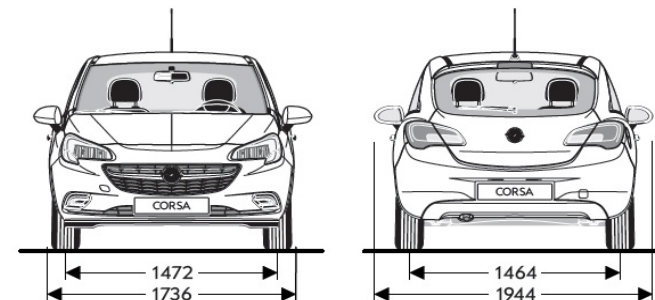
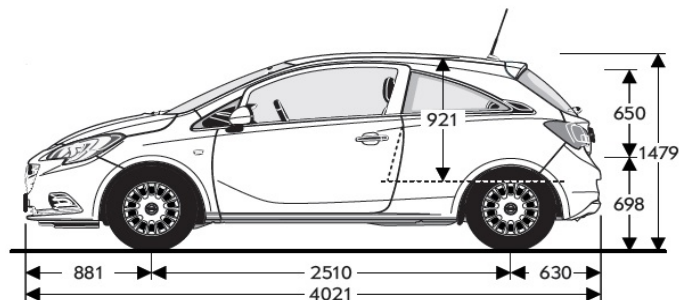

Мотор	бензин Motor			
	1.2 (51 kW / 70 KS)	1.4 (55 kW / 75 KS)	1.4 (66 kW / 90 KS)	1.4 Start/Stop (66 kW / 90 KS)
Норма на издврни гасови	EURO6	EURO6	EURO6	EURO6
Гориво	бензин	бензин	бензин	бензин
Број на цилиндри	4	4	4	4
Пречник во мм	73,4	73,4	73,4	73,4
Од во мм	72,6	82,6	82,6	82,6
Зафатнина	1229	1398	1398	1398
Макс. сила (kW/КС)	51 / 70	55 / 75	66 / 90	66 / 90
Макс. сила при број на вртежи во минута	5600	4200-6000	6000	6000
Макс. вртежен момент (Nm)	115	130	130	130
Макс. сила при број на вртежи во минута	4000	4000	4000	4000
Потрошувачка на гориво (л/100 км)				
Менувач	5-брзински мануелен менувач	5-брзински мануелен менувач	5-брзински мануелен менувач	5 степен Easytronic
градско	6,6 - 6,7	6,5 - 6,6	6,4 - 6,6	5,8 - 5,9
на отворено	4,5 - 4,6	4,3 - 4,4	4,3	4,0 - 4,1
комбинирано	5,3 - 5,4	5,1 - 5,2	5,1 - 5,2	4,7 - 4,8
CO <sub>2</sub> емисија (g/km)	124 - 126	119 - 122	119 - 121	110 - 112
Максимална брзина (км/ч)	162	164	175	175
Забрзување 0-100 км/ч (с)	16,0	14,8	13,2	13,9

дизел мотори			
Мотор	1.3 дизел Start/Stop (55 kW / 75 КС)	1.3 дизел ECOTEC® Start/Stop (70 kW / 95 КС)	1.3 дизел ECOTEC® Start/Stop (70 kW / 95 КС)
Норма на издувни гасови	EURO6	EURO6	EURO6
Гориво	дизел	дизел	дизел
Број на цилиндри	4	4	4
Пречник во мм	69,6	69,6	69,6
Од во мм	82,0	82,0	82,0
Зафатнина	1248	1248	1248
Макс. сила (кВ/КС)	55 / 75	70 / 95	70 / 95
Макс. сила при број на вртежи во минута	3750	3750	3750
Макс. вртежен момент (Nm)	190	190	190
Макс. сила при број на вртежи во минута	1500-2500	1500-3500	1500-3500
Потрошувачка на гориво (л/100 км)			
Менувач	5-брзински мануелен менувач	5-брзински мануелен менувач	5 степен Easytronic
градско	4,6	3,7	3,6
на отворено	3,3	2,9 - 3,0	3,1
комбинирано	3,8	3,2 - 3,3	3,2
CO <sub>2</sub> емисија (g/km)	100	85-87	86
Максимална брзина (км/ч)	164	182	n.a.
Забрзување 0-100 км/ч (с)	14,8	11,9	n.a.

Содржината е заснована на информациите достапни од 1. јануари 2018. Вашиот Opel дилер може да Ви даде точни информации за можните промени, кои може да се појават во меѓувреме. Податоците се од информативен карактер и Opel Southeast Europe LLC не е одговорен за точноста на истите. Опционалната опрема се наплаќа дополнително. Доколку сакате да порачате возило, контактирајте го вашиот Opel дилер за повеќе информации.

Рециклирање: Информации за влијанието на животната околина, за нашата повратна мрежа и рециклирање на искористените возила, може да се најде на: [www.opel.mk](http://www.opel.mk)

Opel Southeast Europe LLC, Budaörs, јануари 2018