

# OPEL Vivaro



Wir leben Autos.



Van (Euro5)		1.6 CDTI (66 кВ/90 КС)	1.6 CDTI Start/Stop (66 кВ/90 КС)	1.6 CDTI (85 кВ/115 КС)	1.6 TwinTurbo CDTI Start/Stop (88 кВ/120 КС)	1.6 TwinTurbo CDTI (103 кВ/140 КС)	1.6 TwinTurbo CDTI Start/Stop (103 кВ/140 КС)	
верзија	Тежина	со ДДВ без ДДВ	со ДДВ без ДДВ	со ДДВ без ДДВ	со ДДВ без ДДВ	со ДДВ без ДДВ	со ДДВ без ДДВ	
Дизел	L1H1	2700 kg	21 358 18 100	21 606 18 310	21 983 18 630	22 408 18 990	23 128 19 600	23 376 19 810
	L1H1	2900 kg	21 653 18 350	21 901 18 560	22 278 18 880	22 703 19 240	23 423 19 850	23 671 20 060
	L1H2	2900 kg	-	-	-	23 883 20 240	24 603 20 850	24 851 21 060
	L2H1	2900 kg	22 243 18 850	22 491 19 060	22 868 19 380	23 293 19 740	24 013 20 350	24 261 20 560
	L2H2	2900 kg	-	-	-	23 883 20 240	24 603 20 850	24 851 21 060

Crew Van (Euro5)		1.6 CDTI (66 кВ/90 КС)	1.6 CDTI Start/Stop (66 кВ/90 КС)	1.6 CDTI (85 кВ/115 КС)	1.6 TwinTurbo CDTI Start/Stop (88 кВ/120 КС)	1.6 TwinTurbo CDTI (103 кВ/140 КС)	1.6 TwinTurbo CDTI Start/Stop (103 кВ/140 КС)	
верзија	Тежина	со ДДВ без ДДВ	со ДДВ без ДДВ	со ДДВ без ДДВ	со ДДВ без ДДВ	со ДДВ без ДДВ	со ДДВ без ДДВ	
Дизел	L1H1	2700 kg	22 833 19 350	23 081 19 560	23 458 19 880	23 883 20 240	24 603 20 850	24 851 21 060
	L1H1	2900 kg	23 128 19 600	23 376 19 810	23 753 20 130	24 178 20 490	24 898 21 100	25 146 21 310
	L2H1	2900 kg	23 718 20 100	23 966 20 310	24 343 20 630	24 768 20 990	25 488 21 600	25 736 21 810

Floor Cab (Euro5)		1.6 CDTI (66 кВ/90 КС)	1.6 CDTI Start/Stop (66 кВ/90 КС)	1.6 CDTI (85 кВ/115 КС)	1.6 TwinTurbo CDTI Start/Stop (88 кВ/120 КС)	1.6 TwinTurbo CDTI (103 кВ/140 КС)	1.6 TwinTurbo CDTI Start/Stop (103 кВ/140 КС)	
верзија	Тежина	со ДДВ без ДДВ	со ДДВ без ДДВ	со ДДВ без ДДВ	со ДДВ без ДДВ	со ДДВ без ДДВ	со ДДВ без ДДВ	
Дизел	L2H1	2900 kg	-	-	-	21 346 18 090	22 066 18 700	23 128 19 600

Van (Euro6)		1.6 CDTI (70 kW/95 КС)	1.6 CDTI Start/Stop (70 kW/95 КС)	1.6 CDTI (88 kW/120 КС)	1.6 TwinTurbo CDTI Start/Stop (92 kW/125 КС)	1.6 TwinTurbo CDTI Start/Stop (107 kW/145 КС)	
верзија	Тежина	со ДДВ без ДДВ	со ДДВ без ДДВ	со ДДВ без ДДВ	со ДДВ без ДДВ	со ДДВ без ДДВ	
дизел	L1H1	2700 kg	<b>22 538</b> 19 100	<b>22 786</b> 19 310	<b>23 163</b> 19 630	<b>23 588</b> 19 990	<b>24 556</b> 20 810
	L1H1	2900 kg	<b>22 833</b> 19 350	<b>23 081</b> 19 560	<b>23 458</b> 19 880	<b>23 883</b> 20 240	<b>24 851</b> 21 060
	L1H2	2900 kg	-	-	-	<b>25 063</b> 21 240	<b>26 031</b> 22 060
	L2H1	2900 kg	<b>27 211</b> 23 060	<b>23 671</b> 20 060	<b>24 048</b> 20 380	<b>24 473</b> 20 740	<b>25 441</b> 21 560
	L2H2	2900 kg	-	-	-	<b>25 063</b> 21 240	<b>26 031</b> 22 060

Crew Van (Euro6)		1.6 CDTI (70 kW/95 КС)	1.6 CDTI Start/Stop (70 kW/95 КС)	1.6 CDTI (88 kW/120 КС)	1.6 TwinTurbo CDTI Start/Stop (92 kW/125 КС)	1.6 TwinTurbo CDTI Start/Stop (107 kW/145 КС)	
верзија	Тежина	со ДДВ без ДДВ	со ДДВ без ДДВ	со ДДВ без ДДВ	со ДДВ без ДДВ	со ДДВ без ДДВ	
дизел	L1H1	2700 kg	<b>24 013</b> 20 350	<b>24 261</b> 20 560	<b>24 638</b> 20 880	<b>25 063</b> 21 240	<b>26 031</b> 22 060
	L1H1	2900 kg	<b>24 308</b> 20 600	<b>24 556</b> 20 810	<b>24 933</b> 21 130	<b>25 358</b> 21 490	<b>26 326</b> 22 310
	L2H1	2900 kg	<b>24 898</b> 21 100	<b>25 146</b> 21 310	<b>25 523</b> 21 630	<b>25 948</b> 21 990	<b>26 916</b> 22 810

Floor Cab (Euro6)		1.6 CDTI (70 kW/95 КС)	1.6 CDTI Start/Stop (70 kW/95 КС)	1.6 CDTI (88 kW/120 КС)	1.6 TwinTurbo CDTI Start/Stop (92 kW/125 КС)	1.6 TwinTurbo CDTI Start/Stop (107 kW/145 КС)	
верзија	Тежина	со ДДВ без ДДВ	со ДДВ без ДДВ	со ДДВ без ДДВ	со ДДВ без ДДВ	со ДДВ без ДДВ	
дизел	L2H1	2900 kg	-	-	-	<b>22 526</b> 19 090	<b>24 308</b> 20 600

ОПЦИОНАЛНИ ПАКЕТИ		Van	Crew Van	Floor Cab
		со ДДВ без ДДВ	со ДДВ без ДДВ	со ДДВ без ДДВ
<b>Пакет за надворешност 1</b>		<b>245</b>	<b>245</b>	-
Браник, заден, делови на аглите, во боја на каросеријата, Браник, преден, во боја на каросеријата	5LK	208	208	-
<b>Пакет за надворешност 2</b>		<b>294</b>	<b>294</b>	-
Браник, заден, делови на аглите, во боја на каросеријата, Браник, преден, во боја на каросеријата, Ленти за странична, во боја на каросеријата, Кукиште на ретровизор, во боја на каросеријата	5LR	249	249	-
<b>Пакет за надворешност 3</b>		<b>363</b>	<b>363</b>	-
Браник, заден, делови на аглите, во боја на каросеријата, Браник, преден, во боја на каросеријата, Ленти за странична, во боја на каросеријата, Браник, заден, хоризонтален дел, во боја на каросеријата, Кукиште на ретровизор, во боја на каросеријата, Столб Д вертикален, задни обиклони светла, во боја на каросеријата, Столб Д дел на врвот, во боја на каросеријата	5LS	308	308	-
<b>Локален пакет за VAN бизнис едисија</b>		<b>1 278</b>	-	-
Волан за управување обложен со кожа, Пакет за товарење, Рачна контрола на воздух, CD18 BT USB - 2DIN Radio, CD MP3, bluetooth, Електрика на прозорци, со еден допир	LP80	1 083	-	-
<b>Локален пакет CREW VAN бизнис едисија</b>		-	<b>1 253</b>	-
Волан за управување обложен со кожа, Клупа за совозач, со складирање под седиштето, Покривка на плочката на вратата, пластика, Товарен под од дрво обложен со гума, Рачна контрола на воздух, CD18 BT USB - 2DIN Radio, CD MP3, bluetooth, Електрика на прозорци, со еден допир	LP0A	-	1 062	-
<b>Пакет за навигација</b>		<b>682</b>	<b>682</b>	-
Navi 50 MediaNav - навигациски систем со екран осетлив на допир, bluetooth, USB, Рикверц-камера со парк-асист и дисплеј, Електрика на прозорци, со еден допир, Контрола за возење со умерена брзина, Централно заклучување, клуч со три копчиња, без слободно отворање на вратите	OEC	578	578	-
<b>Пакет за климатизација и рамномерно возење</b>		<b>766</b>	<b>766</b>	<b>766</b>
Рачна контрола на воздух, CD18 BT USB - 2DIN Radio, CD MP3, bluetooth, Контрола за возење со умерена брзина	XAEB	649	649	649
<b>Пакет за удобност и пакет за рамномерно возење</b>		<b>1 071</b>	<b>1 071</b>	<b>1 071</b>
Рачна контрола на воздух, Предно светло за магла, Автоматски предни светла и контроли за бришачите, Контрола за возење со умерена брзина	XAEA	908	908	908
<b>Пакет за осветлување</b>		<b>410</b>	<b>410</b>	<b>410</b>
Предно светло за магла, Автоматски предни светла и контроли за бришачите	XAEG	347	347	347
<b>Пакет за товарење</b>		<b>482</b>	-	-
Клупа за совозач со превиткување и складирање под седиштето, Пластичен страничен украс до половина височина, Дрвена облога на подот, Целосна висина, челична преграда, без прозори, со врата	XYA9	408	-	-
<b>Пакет за изглед</b>		<b>590</b>	<b>590</b>	-
Систем за дневно светло, ЛЕД, Предно светло за магла, Украсни капаци за тркалата, Пакет за надворешност 1, Волан за управување обложен со кожа	XADR	500	500	-
<b>Executive пакет</b>		<b>1 534</b>	<b>1 534</b>	<b>1 534</b>
Електронска контрола на климата, Автоматски предни светла и контроли за бришачите, Контрола на заклучување, влегување без клуч, Загревање кај предните седишта, Воздушни перничииња за возачот и за совозачот, странични перничииња, плафонски перничииња-завеси / воздушни перничииња за возачот и совозачот, предни воздушни перничииња како завеси и воздушно пернице за градниот кош на возачот	XIDA	1 300	1 300	1 300
НАДВОРЕШНА ОПРЕМА		Van	Crew Van	Floor Cab
		со ДДВ без ДДВ	со ДДВ без ДДВ	со ДДВ без ДДВ
Casablanca white	10U	0	0	0
Сјајна боја	9BR	155	155	155
Металик боја	9M2	433	433	433
Филтер гориво, низок квалитет	KF0	18	18	18
Надворешни електрично подесиви огледала	DL8	S	S	S
Штитник за сонце, страна на совозачот, со леќи за мртво агол	DFF	-	-	S
Надворешен ретровизор, со долг столб, електричен	DB5	-	-	246
Отстранување на задниот четвртински прозорец	AA5	S	S	-
Сите прозорци затемнети	AJQ	S	S	S
Статични странични прозорци помеѓу В и D столбот	A10	216	-	-
Електронски предни прозорци	A32	183	-	-
Електрика на прозорци, со еден допир	AXG	S	S	S
Темно затемнети странични и задни прозорци (зад столб Б)	AJS	34	34	34
Крило на каросеријата без прозорец, десна страна	BTB	29	29	29
Лизгачка врата без прозорец, десна страна	BSJ	293	293	-
Лизгачка врата со фиксен прозорец, десна страна	BSA	248	248	-
Лизгачка врата со лизгачки прозорец, десна страна	BSC	0	-	-
Крило на каросеријата без прозорец, лева страна	BTC	0	-	-

НАДВОРЕШНА ОПРЕМА		Van	Crew Van	Floor Cab
		со ДДВ без ДДВ	со ДДВ без ДДВ	со ДДВ без ДДВ
Крило на каросеријата со статичен прозорец, лева страна	BTE	143	S	-
		121		
Крило на каросеријата со лизгачки прозорец, лева страна	BTG	231	231	-
		196	196	
Лизгачка врата без прозорец, лева страна	BSK	398	-	-
		337		
Лизгачка врата со фиксен прозорец, лева страна	BSB	71	71	-
		60	60	
Лизгачка врата со лизгачки прозорец, лева страна	BSD	492	492	-
		417	417	
Затворање на врата, цврсто, 180°	J1W	S	S	-
врати, задни, со просторен агол 270°	7U4	216	216	-
		183	183	
Задни врати, застаклени, 180° агол на отварање	J1X	57	57	-
		48	48	
Врати на затворање, задни, застаклени, 270°	J1T	275	275	-
		233	233	
Задна врата, полирана	J1U	275	275	-
		233	233	
Не константен систем за бришење со одмрзнувач	C25	138	138	-
		117	117	
Размаглувач на задниот прозор	C49	197	197	-
		167	167	
кука за влечење	VR2	295	295	-
		250	250	
Штит за заштита, мотор	NY2	197	197	197
		167	167	167

ВНАТРЕШНА ОПРЕМА		Van	Crew Van	Floor Cab
		со ДДВ без ДДВ	со ДДВ без ДДВ	со ДДВ без ДДВ
Tricess модар	TALY	0	0	0
		0	0	0
Сопнест црн (Достапно е само со: C60/C68/XADR)	TAMB	246	246	-
		208	208	
Патничко дупло предно седиште (во форма на клупа)	AE0	S	S	S
Клупа за совозач, со складирање под седиштето	AGE	118	118	-
		100	100	
Клупа за совозач со превиткување и складирање под седиштето	ATM	197	-	-
		167		
Единечно седиште за совозач, со наслон за рака, висина и лумбална поддршка	AGD	118	118	118
		100	100	100
Без седиште за совозач	APL	0	-	0
		0		0
Загревање кај предните седишта	KA1	167	167	167
		142	142	142
стандарден волан за управување	NK5	S	S	S
Волан за управување обложен со кожа	NP5	221	221	221
		187	187	187
Контрола за возење со умерена брзина	K34	103	103	103
		87	87	87
Дрвена облога на подот	BIW	197	-	-
		167		
Пластичен страничен украс до половина височина	B48	79	-	-
		67		
Пакет за пушачи (запалка и пепелник)	DT4	S	S	S
Електричен приклучок во багажникот	KC8	S	S	-
Можност за врзување на товар	V90	S	-	-
HVAC систем на греење	C41	S	S	S
Рачна контрола на воздух	C60	747	747	747
		633	633	633
Електронска контрола на климата	C68	1 052	1 052	1 052
		892	892	892
Дополнителен греач, работа со гориво	K08	344	344	344
		292	292	292
Челична преграда со целосна висина со прозорец	AX9	34	-	-
		29		

		Van	Crew Van	Floor Cab
<b>ВНАТРЕШНА ОПРЕМА</b>		со ДДВ без ДДВ	со ДДВ без ДДВ	со ДДВ без ДДВ
Целосна висина, челична преграда, без прозори, со врата	AYW	0 0	-	-
Целосна висина, челична преграда, со прозори, со врата	AYV	0 0	-	-
		Van	Crew Van	Floor Cab
<b>СИСТЕМ ЗА ИНФО И ЗАБАВА</b>		со ДДВ без ДДВ	со ДДВ без ДДВ	со ДДВ без ДДВ
Радио R16 BT USB, 1DIN MP3, bluetooth	2L4	S	S	S
CD18 BT USB - 2DIN Radio, CD MP3, bluetooth	2L0	244 207	244 207	244 207
Navi 50 MediaNav - навигациски систем со екран осетлив на допир, bluetooth, USB		443	443	443
Систем за навигација TomTom, основна варијанта, Навигациона мапа, Источна Европа	200	375	375	375
Navi 80Intellilink - навигациски систем со екран осетлив на допир, bluetooth, USB		688	688	688
Систем за навигација TomTom, NFA 3.0 Sat Nav	2L5	583	583	583
Дигитален брзинометар	TGP	349 296	349 296	349 296
Основа за мобилен телефон "слободни раце"	UV8	49 42	49 42	49 42
FLEXDOCK - Држач за таблет за Tablet PC (iPad)	B8L	27 23	27 23	27 23
		Van	Crew Van	Floor Cab
<b>БЕЗБЕДНОСТ</b>		со ДДВ без ДДВ	со ДДВ без ДДВ	со ДДВ без ДДВ
ABS & EBD (електронски сопирачки со распределба на силата)	JL9	S	S	S
Електронска програма за стабилност (ESP)	NW9	S	S	S
Воздушно перниче на страната на возачот	AJ3	S	S	S
Воздушно перниче за возачот и совозачот (Предното воздушно перниче го заштитува само едниот патник кој што седи на двојното седиште.)	AK5	148 125	148 125	148 125
воздушни перничича за возачот и совозачот, предни воздушни перничича како завеси и воздушно перниче за градниот кош на возачот (Предното воздушно перниче го заштитува само едниот патник кој што седи на двојното седиште.)	AWH	152 129	152 129	152 129
Воздушни перничича за возачот и за совозачот, странични перничича, плафонски перничича-завеси	AY0	261 221	261 221	261 221
Програмабилен ограничувач на макс. брзина 90 km/h	KYJ	68 58	68 58	68 58
Програмабилен ограничувач на макс. брзина 100km/h	KYK	68 58	68 58	68 58
Програмабилен ограничувач на макс. брзина 110km/h	KYL	68 58	68 58	68 58
Програмабилен ограничувач на макс. брзина 130km/h	KYM	68 58	68 58	68 58
Програмабилен ограничувач на макс. брзина 120km/h	KYS	68 58	68 58	68 58
Автоматски предни светла и контроли за бришачите (Достапно е само со: T3U)	5BT	207 175	207 175	207 175
CAN-bus интерфејс (овозможено за електричните дополнителни уреди за конверзија)	KC6	167 142	167 142	167 142
Конектор за конверзија	KPD	0 0	0 0	0 0
Електричен уред за одвраќање од неовластен упад заради кражба	UTJ	S	S	S
Централен систем на заклучување	UTK	138 117	138 117	138 117
Контрола за заклучување, клуч со 2 копчиња	AVS	S	S	S
далечинско заклучување, клуч со 3 тастери, без поединечно отворање на вратите	AUE	0 0	0 0	-
Контрола за заклучување, клуч со 3 копчиња, со отворање на единечна врата	AUX	0 0	0 0	-
Контрола на заклучување, влегување без клуч	AVT	207 175	207 175	-
Пакет за инсталирање аларм	UTM	436 369	436 369	436 369
Дневно светло	T7Q	S	S	S

		Van	Crew Van	Floor Cab
БЕЗБЕДНОСТ		со ДДВ без ДДВ	со ДДВ без ДДВ	со ДДВ без ДДВ
Предно светло за магла	T3U	100 85	100 85	100 85
Систем за дневно светло. ЛЕД	T7E	172 146	172 146	172 146
Асистент за паркирање на задниот дел	UD7	246 208	246 208	-
Рикверц-камера со парк-асист и дисплеј	UDS	329 279	329 279	-
Исклучување на дополнителен погон од моторот	V66	0 0	0 0	0 0
Аларм	XBGY	546 463	546 463	-

		Van	Crew Van	Floor Cab
ГУМИ		со ДДВ без ДДВ	со ДДВ без ДДВ	со ДДВ без ДДВ
Челични тркала 16 x 6.0	RRX	S	S	S
Тркало 6.0 x 17, алуминиумско, Дизајн 1	RS6	647 548	647 548	-
Гума „За сите сезони“	NRK	89 75	89 75	89 75
Систем за откривање на издувани пнеуматици	UJO	123 104	123 104	123 104
6.5J x 15 челични резервни тркала	P34	S	S	S
Носач за резервно тркало со брава	P11	15 13	15 13	15 13
Без раткапна на тркалото	P90	0 0	0 0	-
Украсни капацы за тркалата (Достапно е само со: RRX)	QP9	39 33	39 33	39 33

		Van	Crew Van	Floor Cab
Конверзија на пакет		со ДДВ без ДДВ	со ДДВ без ДДВ	со ДДВ без ДДВ
Дрвен страничен панел	ERK	364 308	364 308	-
Покривка на плочката на вратата, пластика	B6H	108 92	108 92	-
Товарен под од дрво обложен со гума	B68	197 167	197 167	-
Капак за сводови на тркалата, иверица	B65	197 167	197 167	-
<b>Crewvan - основно ниво</b> Клуа за седишта за 3 лица без наслони за раце, Облога на страничен сид со пола висина и преграда, Основно светло на покрив внатре со централна сводна светилка, Основна покривка за клупа, без преграда	J2N	-	S	-
<b>Crewvan - средно ниво</b> Клуа за седишта за 3 лица со наслони за раце, складирање под седиштето и ISOFIX точки за монтирање на надворешните седишта. (без Top Teather), Облога на страничен сид со пола висина и преграда, држач на шише и држач на чаша, Облога на горниот дел од сидот внатре со интегрирани ролетни за сонце, Високо ниво на покривот внатре со дополнителни звучници и индивидуални LED светла за патниците назад, Покривка за клупа, со преграда и приклучок од 12v	W8J	-	384 325	-
<b>Crewvan - високо ниво</b> 3 индивидуално прилагодливи седишта со наслони за рацете и точки за монтирање на ISOFIX на надворешните седишта (Без Top Teather), Облога на страничен сид со пола висина и преграда, држач на шише и држач на чаша, Облога на горниот дел од сидот внатре со интегрирани ролетни за сонце, Високо ниво на покривот внатре со дополнителни звучници и индивидуални LED светла за патниците назад, Покривка за клупа, со преграда и приклучок од 12v и осветлување кај нозете	T5Z	-	1 072 908	-
Грејач на паркинг со далечински контроли	XBER	738 625	738 625	-
Тајмер за дополнителното греење	XBES	738 625	738 625	-
Пакет рачки за врата (1 x B-Столб & 1 x D-Столб)	XBBG	216 183	-	-
Пакет рачки за 2 лизгачки врати (1 x B-Столб & 1 x D-Столб)	XBEJ	315 267	-	-
Ракофат на А-столбот	XBGX	128 108	128 108	128 108
IRMSCHER Tourer Paket - Van (Технички код, Irmscher директно фактурира на дилерот)	XZ36	0 0	-	-
IRMSCHER Tourer Paket - Crew Van (Технички код, Irmscher директно фактурира на дилерот)	XZ37	-	0 0	-

Основни карактеристики		
Каросерија (мм)	Van L1	Van L2
Висина (H1 / H2)	1971 / 2493	1971 / 2493
Должина	4998	5398
Меѓускино растојание	3098	3498
Ширина (со/без странични ретровизори)	2283 / 1956	2283 / 1956
Ширина на патека (предни/задни гуми)	1615 / 1628	1615 / 1628

Внатрешни димензии		
Волумен на багажниот простор (ЕЦИЕ/ГМ) во l (H1 / H2)	Van L1	Van L2
	5200 / 7200	6000 / 8600

Основни карактеристики		
Дијаметар на вртење (м)	Van L1	Van L2
Од ивица до ивица	11,8	13,2
од бариера до бариера	12,4	13,7

  

Тежина во кг		
Тежина на возило	Van L1	Van L2
	1661-1683	1691-1736
Вкупно дозволена тежина	2740 - 2920	2900 - 3010

  

Максимална сила на влечење,сопирање (12% градиент)/без сопирање		
	Van L1	Van L2
	2000 / 750	2000 / 750

Vivaro Van L1H1

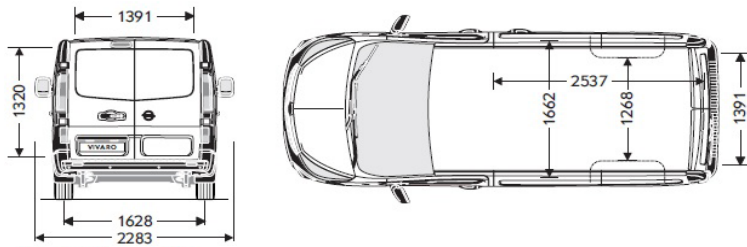
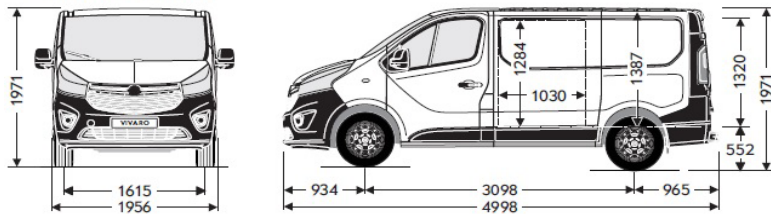

Vivaro Van L2H2

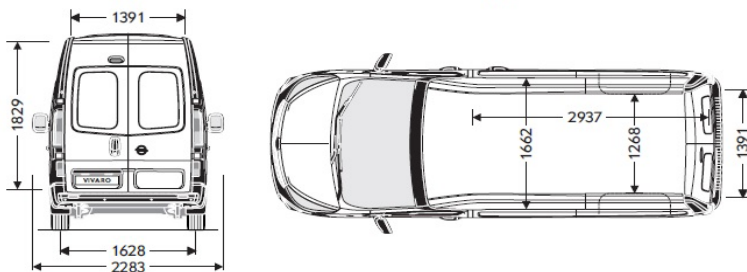
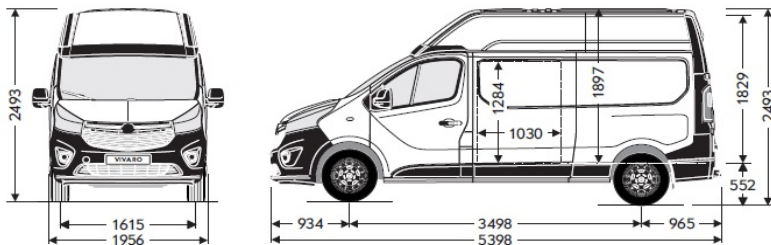

Vivaro Van L1H2

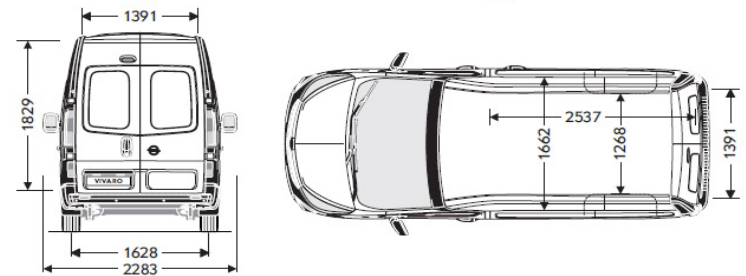
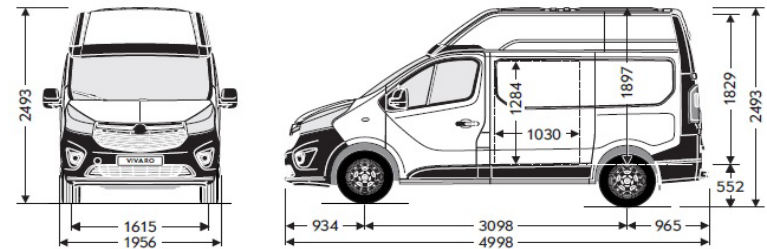

Vivaro Van L2H1

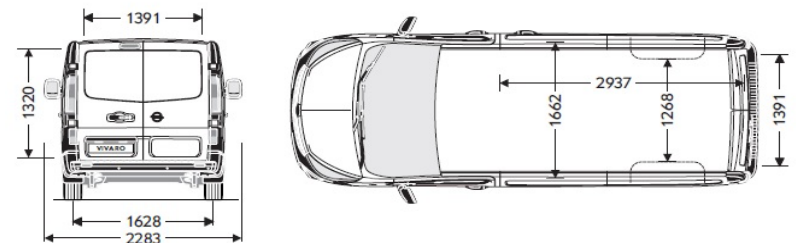
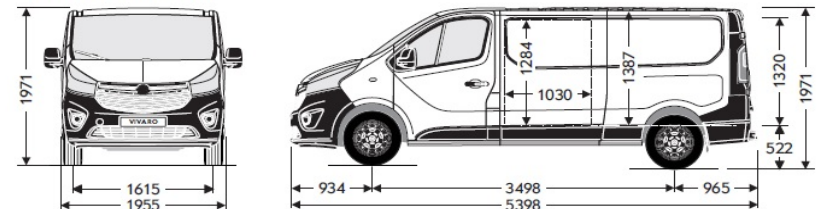



Основни карактеристики		
Каросерија (мм)	Crew Van L1	Crew Van L2
Висина	1971	1971
Должина	4998	5398
Меѓускино растојание	3098	3498
Ширина (со/без странични ретровизори)	2283 / 1956	2283 / 1956
Ширина на патека (предни/задни гуми)	1615 / 1628	1615 / 1628
Дијаметар на вртење (м)		
Од ивица до ивица	11,8	13,2
од бариера до бариера	12,4	13,7
Внатрешни димензии		
Волумен на багажниот простор (ЕЦИЕ/ГМ) во l	3200	4000
Тежина во кг		
Тежина на возило	1805-1823	1860-1879
Вкупно дозволена тежина	2740 - 2920	2920 - 2948
Максимална сила на влечење,сопирање (12% градиент)/без сопирање	2000 / 750	2000 / 750

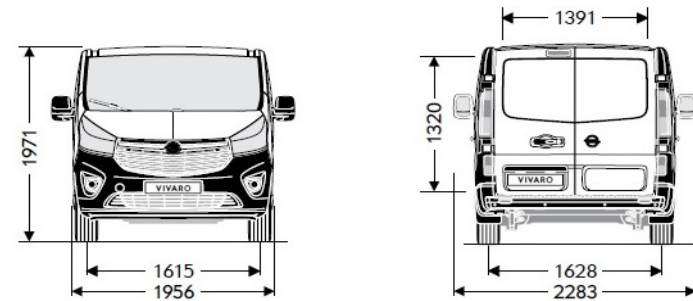

Vivaro Crew Van L1H1

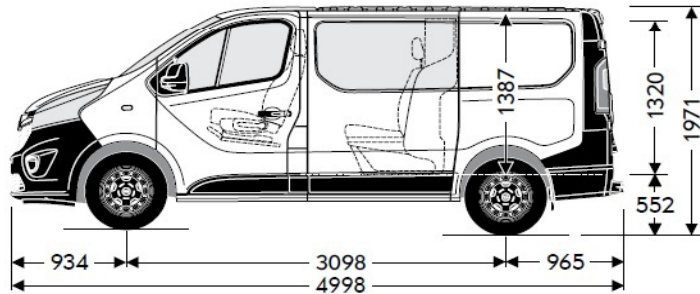

Vivaro Crew Van L2H1

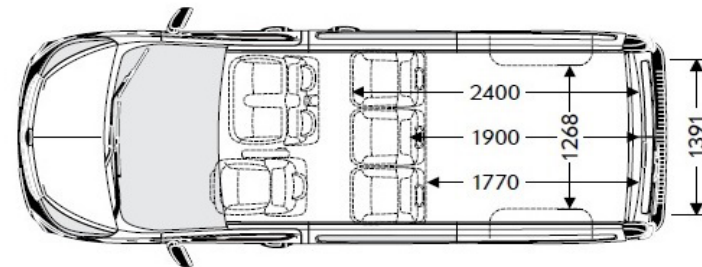
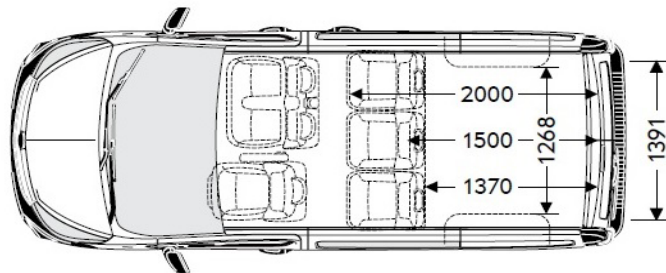
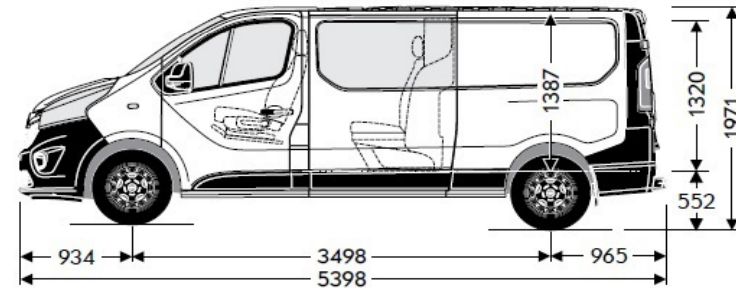

дизел мотори						
Мотор	1.6 CDTI (66 кВ/90 КС)	1.6 CDTI Start/Stop (66 кВ/90 КС)	1.6 CDTI (85 кВ/115 КС)	1.6 TwinTurbo CDTI Start/Stop (88 кВ/120 КС)	1.6 TwinTurbo CDTI (103 кВ/140 КС)	1.6 TwinTurbo CDTI Start/Stop (103 кВ/140 КС)
Гориво	дизел	дизел	дизел	дизел	дизел	дизел
Норма на издувни гасови	Euro 5	Euro 5	Euro 5	Euro 5	Euro 5	Euro 5
Број на цилиндри	4	4	4	4	4	4
Пречник во (мм)	79,0	79,0	79,0	79,0	79,0	79,0
Од во (мм)	81,5	81,5	81,5	81,5	81,5	81,5
Зафатнина (цм <sup>3</sup> )	1598	1598	1598	1598	1598	1598
Макс. сила (кВ/КС)	66 / 90	66 / 90	85 / 115	88 / 120	103 / 140	103 / 140
Макс. сила при број на вртежи во минута	3500	3500	3500	3500	3500	3500
Макс. вртежен момент (Нм)	260	260	300	320	340	340
Макс. сила при број на вртежи во минута	1500	1500	1750	1500	1750	1750

потрошувачка на гориво (л/100 км) 1999/100/EU						
Менувач	6-брзински мануелен	6-брзински мануелен	6-брзински мануелен	6-брзински мануелен	6-брзински мануелен	6-брзински мануелен
градско	7,8	7,1	7,8	6,6 (L1H1) / 7,1 (L1H2) / 6,6 (L2H1) / 7,1 (L2H2) /	7,6 / 8,0 (Floor Cab)	7,0 (L1H1) / 7,1 (L1H2) / 7,0 (L2H1) / 7,1 (L2H2) /
на отворено	5,7	5,5	5,7	5,5 (L1H1) / 6,8 (L1H2) / 5,5 (L2H1) / 6,8 (L2H2) /	5,8 / 7,1 (Floor Cab)	5,6 (L1H1) / 6,8 (L1H2) / 5,6 (L2H1) / 6,8 (L2H2) /
комбинирано	6,5	6,1	6,5	5,9 (L1H1) / 6,9 (L1H2) / 6,1 (L2H1) / 6,9 (L2H2) /	6,5 / 7,4 (Floor Cab)	6,1 (L1H1) / 6,9 (L1H2) / 6,1 (L2H1) / 6,9 (L2H2) /
CO <sub>2</sub> емисија (г/км)	170	160	170	155 (L1H1) / 181 (L1H2) / 155 (L2H1) / 181 (L2H2) /	170 / 195 (Floor Cab)	160 (L1H1) / 181 (L1H2) / 160 (L2H1) / 181 (L2H2) /
Максимална брзина (км/ч)	153	153	168	171	180	180

дизел мотори					
Мотор	1.6 CDTI (70 кВ/95 КС)	1.6 CDTI Start/Stop (70 кВ/95 КС)	1.6 CDTI (88 кВ/120 КС)	1.6 TwinTurbo CDTI Start/Stop (92 кВ/125 КС)	1.6 TwinTurbo CDTI Start/Stop (107 кВ/145 КС)
Гориво	дизел	дизел	дизел	дизел	дизел
Норма на издувни гасови	Euro 6	Euro 6	Euro 6	Euro 6	Euro 6
Број на цилиндри	4	4	4	4	4
Пречник во (мм)	79,0	79,0	79,0	79,0	79,0
Од во (мм)	81,5	81,5	81,5	81,5	81,5
Зафатнина (цм <sup>3</sup> )	1598	1598	1598	1598	1598
Макс. сила (кВ/КС)	70 / 95	70 / 95	88 / 120	92 / 125	107 / 145
Макс. сила при број на вртежи во минута	3500	3500	3500	3500	3500
Макс. вртежен момент (Нм)	260	260	300	320	340
Макс. сила при број на вртежи во минута	1500	1500	1750	1500	1750
потрошувачка на гориво (л/100 км) 1999/100/EU					
Менувач	6-брзински мануелен	6-брзински мануелен	6-брзински мануелен	6-брзински мануелен	6-брзински мануелен
градско	7,9 - 8,1	7,2 - 7,6	7,9 - 8,1	7,3 - 7,4	7,6 - 7,7
на отворено	5,9 - 6,1	5,7 - 5,8	5,9 - 6,1	5,5 - 5,9	5,6 - 6,1
комбинирано	6,6 - 6,7	6,2 - 6,3	6,6 - 6,7	6,0 - 6,1	6,2 - 6,4
CO <sub>2</sub> емисија (г/км)	175 - 179	165 - 168	175 - 179	159 - 163	165 - 169
Максимална брзина (км/ч)	153	153	168	171	180

Содржината е заснована на информациите достапни од 1. јануари 2016. Вашиот Opel дилер може да Ви даде точни информации за можните промени, кои може да се појават во меѓувреме. Податоците се од информативен карактер и Opel Southeast Europe LLC не е одговорен за точноста на истите. Опционалната опрема се наплаќа дополнително. Доколку сакате да порачате возило, контактирајте го вашиот Opel дилер за повеќе информации.  
Opel Southeast Europe LLC, Budaörs, јануари 2016.