

# OPEL Corsavan



Wir leben Autos.



бензин	Van		Van
	Мотор	Менувач	со ДДВ без ДДВ
	1.2 TWINPORT ECOTEC® 51 кВ/70 КС	5-брзински мануелен менувач	<b>9 872</b> 8 366
1.4 TWINPORT ECOTEC® 55 кВ/75 КС	5-брзински мануелен менувач	<b>10 068</b> 8 532	
1.4 ECOTEC® 66 кВ/90 КС	5-брзински мануелен менувач	<b>10 413</b> 8 824	
1.4 ECOTEC® Start/Stop 66 кВ/90 КС	5 степен Easytronic	<b>11 052</b> 9 366	

ДИЗЕЛ	Van		Van
	Мотор	Менувач	со ДДВ без ДДВ
	1.3 CDTI ECOTEC® 55 кВ/75 КС	5-брзински мануелен менувач	<b>12 576</b> 10 657
1.3 CDTI ECOTEC® Start/Stop 70 кВ/95 КС	5-брзински мануелен менувач	<b>13 707</b> 11 616	
1.3 CDTI ECOTEC® Start/Stop 70 кВ/95 КС	5 степен Easytronic	<b>13 903</b> 11 782	

ОПЦИОНАЛНИ ПАКЕТИ		Van	
		со ДДВ	без ДДВ
<b>Light &amp; Sight пакет 1</b>			<b>98</b>
Сензор за дожд, Автоматско менување на светлото со детектор за тунел, Внатрешен ретровизор осетлив на светлина	OCP		83
<b>Пакет за помош на возачот 2</b>			<b>492</b>
Подобрен инструмент за приказ на информации за возачот, Предна камера, со аларм за пречекоривање на лентата, Препознавање на сообраќајни знаци, Систем за избегнување на судир од напред, Индикатор за оддалеченост, Внатрешен ретровизор осетлив на светлина	OBG		417
<b>зимски пакет</b>			<b>278</b>
Загревање кај предните седишта, Термички волан за управување	OBL		236
<b>Најдобро рангирана NCAP Rating Pack (4*)</b>			<b>S</b>
Воздушни перничича за возачот и за совозачот, странични перничича, плафонски перничича-завеси, Потсетник за појас, напред совозач, Паметен потсетник за појасот на задното седиште	V4Z		
<b>Business Edition Пакет</b>			<b>787</b>
Рачна контрола на воздух, Радио ЦД УСБ (Тјунер, ЦД МПЗ со интегриран екран, Bluetooth и УСБ коенција), Магленки, напред со црни рамки, Волан, 3-краци, кожен со сребрена боја на рамка, Борд компјутер	LP27		667
<b>Пакет за ладно време</b>			<b>39</b>
	T2C		33

НАДВОРЕШНА ОПРЕМА		Van	
		со ДДВ	без ДДВ
<b>Металик боја</b>			<b>344</b>
	9M2		292
<b>Сјајна боја</b>			<b>128</b>
	9BR		108
<b>Халогенски предни светла</b>			<b>S</b>
	CHSA		
<b>Халогенски предни светла со LED DRL</b>			<b>98</b>
	CHSB		83
<b>Магленки, напред со црни рамки</b>			<b>118</b>
	CFL1		100
<b>Електрика на надворешни ретровизори, електрично подесување, рачно преклопување (Основа: црна зрнеста; капак: боја на каросерија)</b>			<b>S</b>
	CM5A		
<b>Електрика на надворешни ретровизори, електрично подесување, рачно преклопување, со загревање (Основа: црна зрнеста; капак: боја на каросерија)</b>			<b>59</b>
	CM5G		50
<b>Затемнети стакла</b>			<b>S</b>
	AKN		
<b>Затемнети стакла, тип 2</b>			<b>108</b>
	AKO		92
<b>Спуштена спортска шасија, со спортска суспензија</b>			<b>132</b>
	XJ2		112
<b>Кука за приколка</b>			<b>492</b>
	V65		417

ВНАТРЕШНА ОПРЕМА		Van	
		со ДДВ	без ДДВ
<b>Ткаенина во внатрешност spot, Shimmer Black</b>			<b>0</b>
Комфорт предни седишта	TANP		0
<b>Ткаенина во внатрешност network, Moonray</b>			<b>0</b>
Спортски предни седишта	TANR		0
<b>Прилагодувач на возачкото седиште</b>			<b>S</b>
	AG4		
<b>Висинско прилагодување на предно десно седиште</b>			<b>S</b>
	AG5		
<b>Уред за прилагодување на висината на седиштето на совозачот, 4 начини</b>			<b>49</b>
	AG6		42
<b>Рачно подесување на предното седиште, 4 насоки, возач</b>			<b>74</b>
	AN3		63
<b>Преден и заден држач за чаши</b>			<b>39</b>
	SVC		33
<b>Пакет за пушачи (запалка и пепелник)</b>			<b>7</b>
	DT4		6
<b>12V приклучок за струја, напред</b>			<b>S</b>
	KC5		
<b>Електрични прозорци за возачот</b>			<b>S</b>
	AXG		
<b>Електрични прозорци за патничко</b>			<b>S</b>
	AEF		
<b>Волан, 3-краци, полиуретан (PU) црно</b>			<b>S</b>
	N45		
<b>Волан, 3-краци, кожен со сребрена боја на рамка</b>			<b>108</b>
	N34		92
<b>Радио контрола кај управувачот, Автоматски темпомат, подесување на брзина</b>			

ВНАТРЕШНА ОПРЕМА		Van	
		со ДДВ	без ДДВ
Автоматски темпомат, подесување на брзина	K33	89	75
HVAC систем на греење	C41	S	
Рачна контрола на воздух	C60	787	667
Електронска контрола на климата	C68	974	825
Помошно греење со засилен старт на гориво	K07	1 475	1 250
загреано ветробранско стакло	C50	128	108
Сводна светилка, напред со светло за читање и микрофон за хендсфри телефон	C95	39	33
Моно тонска сирена	U04	S	
Куки за мрежа в багажника	V91	49	42
Предпазна мрежа	AP9	S	
Прекривка за багажниот простор	B75	74	63
Гумен тепих за под, багажен простор	BG9	74	63
Мрежа за складирање во преградата во делот за товари	BNN	74	63

СИСТЕМ ЗА ИНФО И ЗАБАВА		Van	
		со ДДВ	без ДДВ
Радио ЦД УСБ (Тјунер, ЦД МП3 со интегриран екран, Bluetooth и УСБ коенкција)		344	
4 звучници, Кратка кровна антена, Сводна светилка, напред со светло за читање и микрофон за хендсфри телефон	UH7	292	
Radio Infotainment Систем - Midlevel (BYOM 2)		593	
4 звучници, Кратка кровна антена, Сводна светилка, напред со светло за читање и микрофон за хендсфри телефон	iOA	503	
Преносен систем за навигација ТОМТОМ		295	
Држач - Навигација (FlexDock основна плоча)	NFP	250	
Држач - Навигација (FlexDock основна плоча)	E84	59	50
Дигитален аудио систем со интегрирани DAB/DAB+/DMB-R	U2Q	236	200
Борд компјутер	U68	89	75
Задна камера (Достапно е само со: UD7 & UF7)	UVC	344	292
Подобрен инструмент за приказ на информации за возачот	UDC	49	42

БЕЗБЕДНОСТ		Van	
		со ДДВ	без ДДВ
Програма за електронска стабилност (ESP)	FZ3	S	
Асистент за тргање на угорница	KB5	S	
Систем за следење на притисокот во гумите (TPSM)	UJM	S	
Прекинувач за деактивирање на воздушното перниче на совозачот (копче)	C99	S	
Асистент за паркирање на задниот дел	UD7	187	158
Далечинско електронско заклучување на врати	AU3	S	
Два клуча	KTF	S	
Алармен систем за автомобили, повисоко ниво		197	
Аларм против кражби, Свирка на аларм за одвраќање на крадци, Полуотворени прекинувачи, прекинувач за хауба, сигурносно LED светло на таблата со инструменти, одвраќање на крадци и порака во IPC	XIC5	167	
Управувач со контрола на заклучување	PB4	30	25
Заштитен труп, надворешен панел против оштета на товар	VE9	98	83

ГУМИ		Van	
		со ДДВ	без ДДВ
Челично тркало 5.5J x 14 со раткапна флеш со гуми 185/70 R14 88T	RRB	<b>S</b>	
Челично тркало 6.0J x 15 со раткапна флеш со гуми 185/65 R15 88H	RRL	<b>59</b>	50
Структ. тркало сим. 4 краци 6.0J x 15 со 4 двојни краци, стил. кап. со гуми 185/65 R15 88H	SKJ	<b>98</b>	83
Алу тркало 6.5J x 16, 4 двојни краци, варијанта на боја на површината #1: сребрена со гуми 195/55 R16 87H	RRZ	<b>443</b>	375
ГУМИ ALL 185/65 R15 SL 88T BW ALS Достапно е само со: RRL/SKJ	RN3	<b>128</b>	108
гуми 195/55 R16 87H LRR Достапно е само со: RRZ	RHW	<b>197</b>	167
гуми 195/55 R16 87H ALS Достапно е само со: RRZ	RNR	<b>197</b>	167
гуми 195/55 R16 87H Достапно е само со: RRZ	RNT	<b>197</b>	167
Целосна големина на челично резервно тркало (Достапно е само со: RRB/RRL/SKJ)	QQ5	<b>(S)</b>	

Акcesoари		Van	
		со ДДВ	без ДДВ
Организер - пенкало и држач	VBV	<b>20</b>	17
Организер - држач на notepad	VBH	<b>20</b>	17
Организер за ситни предмети	VBT	<b>20</b>	17
Рамен багашник/карго простор	CBW	<b>49</b>	42
Патосници - all weather	BDM	<b>39</b>	33
Велурни патосници	BDN	<b>34</b>	29

Основни карактеристики	
Каросерија	
Висина (мм)	Van 1479
Должина (мм)	4021
Меѓускино растојание (мм)	2510
Ширина (со/без странични ретровизори)	1944 / 1736
Ширина на патека (предни/задни гуми) (мм)	1472 / 1464
Радиус на вртење	
Од ивица до ивица	Van 10,30
Помеѓу внатрешен простор	10,50
Димензии на багажниот простор (ECE/GM)	
Должина по подот до наспоните на задните седишта	Van 1257
Ширина помеѓу куќиштето на тркалата	969
Висина на багажот	796
Висина на отварање	763
Ширина на отварање до висина на појасот	980
Волумен на багажниот простор (ECE/GM)	
Капацитет на носивост на товар	Van 285
Капацитет на багажниот простор до задниот раб на предното седиште и покривот	1050
Тежина и носивост на осовината во кг.	
Тежина на празно возило вклуч. Возач	Van 1120-1199
Дозволена бруто тежина на возило	1575-1665
Максимална сила на влечење,сопирање (12% градиент)/без сопирање	450-500 / 500-1000

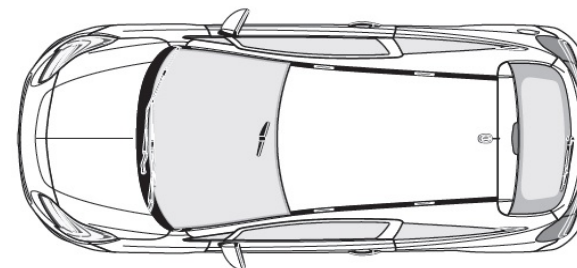
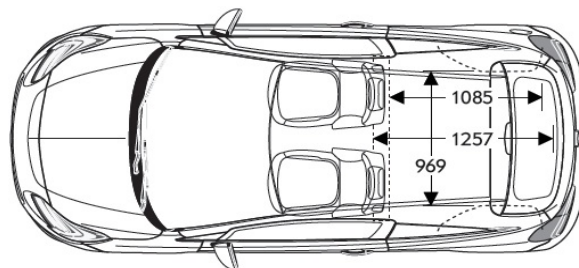
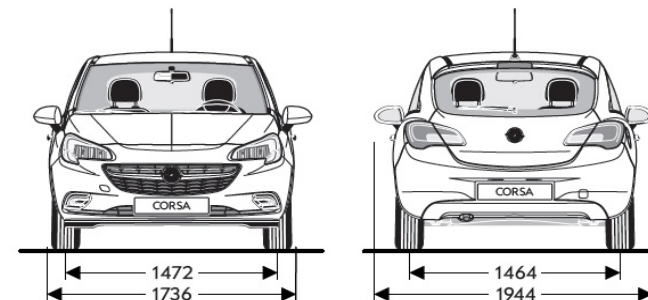
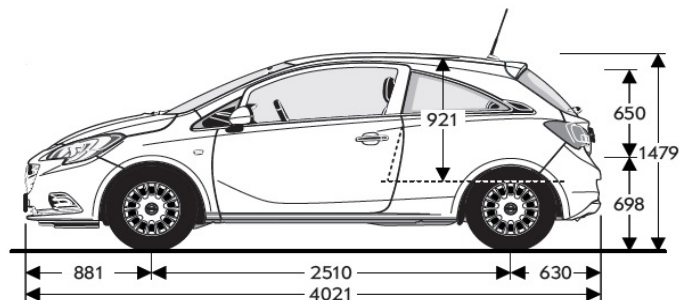

Мотор	бензин Мотор			
	1.2 TWINPORT ECOTEC® (51 kW / 70 KS)	1.4 ECOTEC® (55 kW / 75 KS)	1.4 ECOTEC® (66 kW / 90 KS)	1.4 ECOTEC® Start/Stop (66 kW / 90 KS)
Норма на издврни гасови	EURO6	EURO6	EURO6	EURO6
Гориво	бензин	бензин	бензин	бензин
Број на цилиндри	4	4	4	4
Пречник во мм	73,4	73,4	73,4	73,4
Од во мм	72,6	82,6	82,6	82,6
Зафатнина	1229	1398	1398	1398
Макс. сила (kW/КС)	51 / 70	55 / 75	66 / 90	66 / 90
Макс. сила при број на вртежи во минута	5600	4200-6000	6000	6000
Макс. вртежен момент (Nm)	115	130	130	130
Макс. сила при број на вртежи во минута	4000	4000	4000	4000
Потрошувачка на гориво (л/100 км) 1999/100/EU				
Менувач	5-брзински мануелен менувач	5-брзински мануелен менувач	5-брзински мануелен менувач	5 степен Easytronic
градско	6,6 - 6,7	6,5 - 6,6	6,4 - 6,6	5,8 - 5,9
на отворено	4,5 - 4,6	4,3 - 4,4	4,3	4,0 - 4,1
комбинирано	5,3 - 5,4	5,1 - 5,2	5,1 - 5,2	4,7 - 4,8
CO <sub>2</sub> емисија (g/km)	124 - 126	119 - 122	119 - 121	110 - 112
Максимална брзина (км/ч)	162	164	175	175
Забрзување 0-100 км/ч (с)	16,0	14,8	13,2	13,9

дизел мотори			
Мотор	1.3 CDTI ECOTEC® (55 кВ / 75 КС)	1.3 CDTI ECOTEC® Start/Stop (70 кВ / 95 КС)	1.3 CDTI ECOTEC® Start/Stop (70 кВ / 95 КС)
Норма на издувни гасови	EURO6	EURO6	EURO6
Гориво	дизел	дизел	дизел
Број на цилиндри	4	4	4
Пречник во мм	69,6	69,6	69,6
Од во мм	82,0	82,0	82,0
Зафатнина	1248	1248	1248
Макс. сила (кВ/КС)	55 / 75	70 / 95	70 / 95
Макс. сила при број на вртежи во минута	3750	3750	3750
Макс. вртежен момент (Nm)	190	190	190
Макс. сила при број на вртежи во минута	1500-2500	1500-3500	1500-3500
Потрошувачка на гориво (л/100 км) 1999/100/EU			
Менувач	5-брзински мануелен менувач	5-брзински мануелен менувач	5 степен Easytronic
градско	4,5 - 4,6	3,7	n.a.
на отворено	3,3	2,9 - 3,0	n.a.
комбинирано	3,7 - 3,8	3,2 - 3,3	n.a.
CO <sub>2</sub> емисија (g/km)	99-100	85-87	n.a.
Максимална брзина (км/ч)	164	182	n.a.
Забрзување 0-100 км/ч (с)	14,8	11,9	n.a.

Содржината е заснована на информациите достапни од 1. јануари 2016. Вашиот Opel дилер може да Ви даде точни информации за можните промени, кои може да се појават во меѓувреме. Податоците се од информативен карактер и Opel Southeast Europe LLC не е одговорен за точноста на истите. Опционалната опрема се наплаќа дополнително. Доколку сакате да порачате возило, контактирајте го вашиот Opel дилер за повеќе информации. Opel Southeast Europe LLC, Budaörs, јануари 2016.